

# Dell™ OptiPlex™ SX280 使用者指南

## 電腦的說明文件

[尋找有關您電腦的資訊](#)  
[技術規格](#)  
[主機板元件](#)  
[清潔您的電腦](#)

## 進階功能

[超執行緒](#)  
[跳線設定](#)  
[LegacySelect 技術控制](#)  
[管理功能](#)  
[密碼保護](#)  
[電源管理](#)  
[安全保護](#)  
[系統設定程式](#)

## 故障排除工具和公用程式

[Dell 診斷程式](#)  
[電源變壓器指示燈](#)  
[系統指示燈](#)  
[診斷指示燈](#)  
[哩登代碼](#)  
[錯誤訊息](#)  
[解決軟體和硬體不相容問題](#)

## 重新安裝驅動程式與作業系統

[驅動程式](#)  
[使用 Microsoft® Windows® XP 系統還原](#)  
[重新安裝 Microsoft Windows XP](#)

## 關於您的電腦

[前視圖](#)  
[側視圖](#)  
[後視圖](#)  
[前面板連接器](#)  
[連接 VGA 顯示器](#)  
[連接兩台顯示器](#)  
[主機內部](#)  
[纜線護蓋 \(可選\)](#)  
[連接電源配接器](#)  
[徽標](#)

## 新增和卸下零件

[開始之前](#)  
[卸下機箱蓋](#)  
[電池](#)  
[外殼侵入切換開關](#)  
[底座喇叭](#)  
[硬碟機](#)  
[記憶體](#)  
[模組插槽](#)  
[處理器](#)  
[裝回機箱蓋](#)

## 解決問題

[電池問題](#)  
[電源問題](#)  
[磁碟機問題](#)  
[印表機問題](#)  
[鍵盤問題](#)  
[恢復預設設定](#)  
[鎖定和軟體問題](#)  
[序列或並列裝置問題](#)  
[記憶體問題](#)  
[聲音和喇叭問題](#)  
[滑鼠問題](#)  
[影像和顯示器問題](#)  
[網路問題](#)

## 其他資訊

[Microsoft® Windows® XP 功能](#)  
[獲得幫助](#)  
[詞彙表](#)  
[保固](#)

## 註、注意事項和警示

 **註：**「註」表示可以幫助您更有效地使用電腦的重要資訊。

 **注意事項：**「注意事項」表示可能會損壞硬體或導致資料遺失，並告訴您如何避免發生此類問題。

 **警示：**「警示」表示有可能會導致財產損失、人身受傷甚至死亡。

## 縮寫和簡寫用語

若要獲得縮寫和簡寫用語的完整清單，請參閱「[詞彙表](#)」。

如果您購買的是 Dell™ n Series 電腦，則本文件中所有針對 Microsoft® Windows® 作業系統的參考均不適用。

本文件中的資訊如有更改，恕不另行通知。  
© 2004 Dell Inc. 版權所有，翻印必究。

未經 Dell Inc. 的書面許可，不得以任何形式進行複製。

本文中使用的商標：Dell、DELL 徽標、OptiPlex、Inspiron、Dimension、Latitude、Dell Precision、DellNet、Dell Travellite、PowerApp、PowerEdge、PowerConnect、PowerVault、Axim 和 Dell OpenManage 是 Dell Inc. 的商標；Intel、Pentium 和 Celeron 是 Intel Corporation 的註冊商標；Microsoft、Windows NT、MS-DOS 和 Windows 是 Microsoft Corporation 的註冊商標；Bluetooth 是 Bluetooth SIG, Inc. 擁有的

商標，並授權給 Dell Inc. 使用。能源之星是美國環保組織的註冊商標。作為能源之星的一員，Dell Inc. 已確定本產品符合能源之星的能源效率規範。

本文件中述及其他商標和產品名稱是指擁有相應商標和名稱的公司實體或其產品。Dell Inc. 對本公司之外的商標和產品名稱不擁有任何所有權。

**DCTR 型**





**2004 年 4 月 P/N F3287 Rev. A00**

[回到目錄頁](#)

## 關於您的電腦

Dell™ OptiPlex™ SX280 使用者指南

- [前視圖](#)
- [側視圖](#)
- [後視圖](#)
- [背面板連接器](#)
- [連接 VGA 顯示器](#)
- [連接兩台顯示器](#)
- [主機內部](#)
- [纜線護蓋 \(可選\)](#)
- [連接電源變壓器](#)
- [徽標](#)

-  **注意事項：**為確保良好的通風狀態，請勿阻塞散熱通風孔。
-  **注意事項：**安裝電腦時，請確定電腦正面和背面周圍至少有 6 cm (2 in) 的通風空間。
-  **注意事項：**請勿將顯示器置於電腦之上。請使用顯示器腳架。
-  **注意事項：**安裝電腦時，請將所有纜線固定於工作區域的後面，以防止纜線被拉扯、纏繞或踩踏。
-  **註：**如果您要將電腦放置在桌面下或牆上，請使用可選的牆上固定托架。若要訂購此托架，請與 [Dell 公司聯絡](#)。



## 前視圖

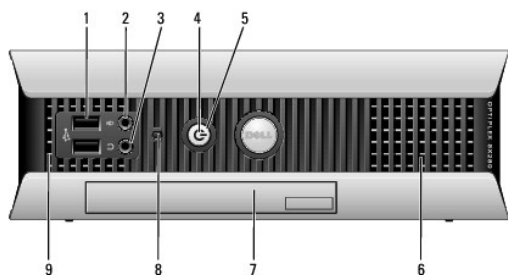

1	USB 連接器 (2)	請將 USB 裝置 (例如滑鼠、鍵盤、記憶體鑰匙、印表機、搖桿和電腦喇叭) 連接至兩個 USB 連接器中的任何一個。
2	麥克風連接器	將麥克風連接至此連接器。
3	耳機連接器	將耳機連接至此連接器。
4	電源指示燈	電源指示燈透過亮起和閃爍或保持穩定顏色來表示不同的狀態： <ul style="list-style-type: none"><li>1 未亮起 — 電腦處於關閉狀態 (S4、S5 或關機)。</li><li>1 穩定的綠色 — 電腦處於正常的作業狀態。</li><li>1 綠色閃爍 — 電腦處於省電狀態 (S1 或 S3)。</li><li>1 黃色閃爍或穩定亮起 — 請參閱「<a href="#">電源問題</a>」。</li></ul> 若要結束省電狀態，請按電源按鈕或者使用鍵盤或滑鼠 (如果在 Windows 裝置管理員中將其組態為喚醒裝置)。若要獲得有關睡眠狀態以及結束省電狀態的更多資訊，請參閱「 <a href="#">電源管理</a> 」。 請參閱「 <a href="#">診斷指示燈</a> 」，以獲得有助於排除電腦故障的指示燈代碼說明。
5	電源按鈕	按下此按鈕可以開啟電腦。 <b>注意事項：</b> 為避免遺失資料，請勿使用電源按鈕來關閉電腦，而應當執行 Microsoft® Windows® 關機程序。
6	通風孔	通風孔可讓空氣在電腦中流通。為確保良好的通風狀態，請勿阻塞這些散熱通風孔。
7	模組支架	此模組支架中可安裝 D 模組 CD/DVD 光碟機、第二個硬碟機或軟式磁碟機。
8	硬碟機存取指示燈	當電腦從硬碟機中讀取資料或將資料寫入硬碟機時，硬碟機存取指示燈會亮起。當 CD 播放機之類的裝置作業時，該指示燈可能也會亮起。
9	通風孔	通風孔可讓空氣在電腦中流通。為確保良好的通風狀態，請勿阻塞這些散熱通風孔。

## 側視圖

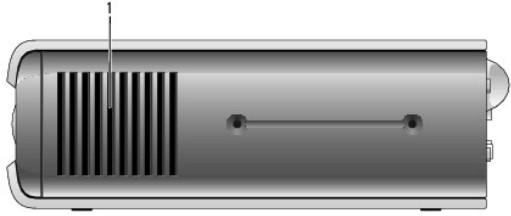

**1 通風孔** 位於電腦兩側的通風孔可讓空氣在電腦中流通。為確保良好的通風狀態，請勿阻塞這些散熱通風孔。

## 後視圖

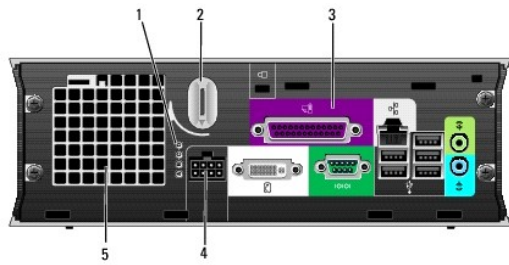

<b>1 診斷指示燈</b>	請參閱「 <a href="#">診斷指示燈</a> 」，以獲得有助於排除電腦故障的指示燈代碼說明。
<b>2 機箱蓋釋放旋鈕</b>	按順時針方向旋轉此旋鈕，可以卸下機箱蓋。
<b>3 <a href="#">背面板連接器</a></b>	用於連接電腦的連接器。
<b>4 電源連接器</b>	用於連接電源變壓器的連接器。
<b>5 通風孔</b>	通風孔可讓空氣在電腦中流通。為確保良好的通風狀態，請勿阻塞這些散熱通風孔。

## 背面板連接器

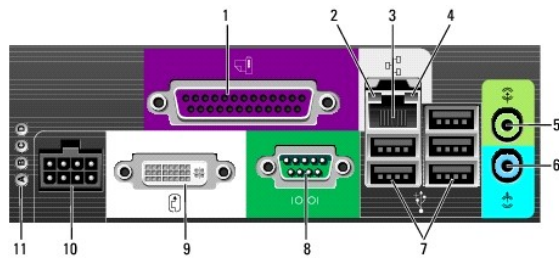

<b>1 並列連接器</b>	用於將並列裝置 (例如印表機) 連接至並列連接器。如果是 USB 印表機，請將其插入 USB 連接器。
<b>2 連結完整性指示燈</b>	<ul style="list-style-type: none"> <li>1 綠色 — 10 Mbps 網路和電腦之間的連接狀態良好。</li> <li>1 橘黃色 — 100 Mbps 網路和電腦之間的連接狀態良好。</li> <li>1 黃色 — 1,000 Mbps (1 Gbps) 網路和電腦之間的連接狀態良好。</li> <li>1 熄滅 — 電腦未偵測到網路實體連線，或網路控制器已在系統設定程式中關閉。</li> </ul>
<b>3 網路配接器</b>	<p>將 UTP 纜線的一端連接至牆上的 RJ45 插座或 UTP 集中器或集線器的 RJ45 連接埠，然後將 UTP 纜線的另一端壓入網路配接器的連接器，直至纜線穩固地卡入到位。</p> <p>Dell 建議客戶網路使用 Category 5 纜線和連接器。</p>
<b>4 網路活動指示燈</b>	當電腦傳送或接收網路資料時，此琥珀色指示燈會閃爍。如果網路資訊流量較大，該指示燈可能會呈現持續「亮起」的狀態。
<b>5 訊號線輸出連接器</b>	此綠色訊號線輸出連接器用於連接帶功放的喇叭組合。
<b>6 訊號線來源連接器</b>	此藍色訊號線來源連接器用於連接錄音/播放裝置，例如卡帶播放機、CD 播放機或 VCR。
<b>7 USB 連接器 (5)</b>	可將 USB 裝置 (例如滑鼠、鍵盤、印表機、搖桿和電腦喇叭) 連接至任何一個 USB 連接器。

8	序列連接器	用於將序列裝置 (例如掌上型裝置) 連接至序列連接器。
9	影像連接器	如果您使用 DVI 相容顯示器，請將纜線從顯示器連接至背面板上的白色 DVI 顯示器連接器。 如果您使用 VGA 顯示器，請參閱「 <a href="#">連接 VGA 顯示器</a> 」。
10	電源連接器	用於連接電源變壓器的連接器。
11	診斷指示燈	請參閱「 <a href="#">診斷指示燈</a> 」，以獲得有助於排除電腦故障的指示燈代碼說明。

## 連接 VGA 顯示器

如果您使用 VGA 相容顯示器，請將配接器纜線從顯示器連接至背面板上的白色 DVI 顯示器連接器。

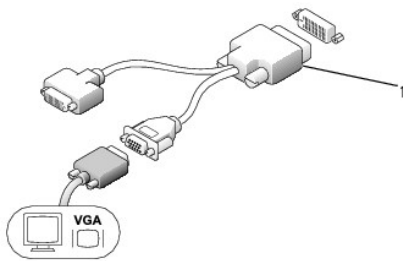

### 1 配接器纜線

## 連接兩台顯示器

請使用配接器纜線將一台 VGA 顯示器和一台 DVI 顯示器連接至背面板上的白色 DVI 顯示器連接器。

連接兩台顯示器時，驅動程式將偵測此連接並啟動多顯示器功能。

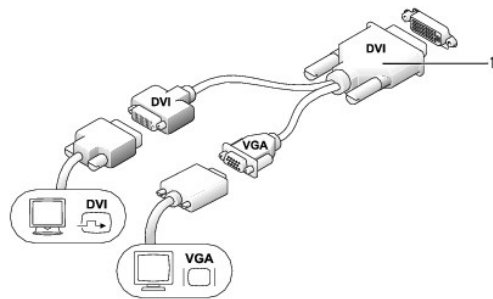

### 1 配接器纜線

## 主機內部

- ⚠ **警告：**在您執行本節中的任何程序之前，請留意《產品資訊指南》中的安全指示。
- ⚠ **警告：**為避免觸電，在卸下機箱蓋之前，請務必從電源變壓器中拔下電腦電源線。
- ⚠ **警告：**為防止靜電損害電腦內部元件，在觸摸電腦的任何電子元件之前，請先導去您身上的靜電。您可以觸摸電腦底架未上漆的金屬表面，以導去身上的靜電。

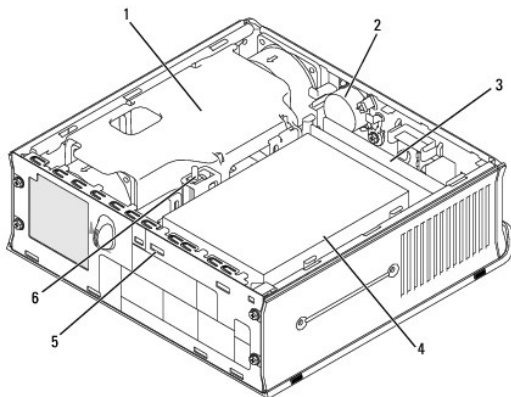

1	微處理器散熱器風扇護罩	4	硬碟機
2	喇叭 (可選)	5	安全纜線孔
3	記憶體模組 (2)	6	外殼侵入切換開關

## 纜線護蓋 (可選)

### 連接纜線護蓋

1. 確保所有外接式裝置纜線均從纜線護蓋上的孔中穿過。
2. 將所有裝置纜線連接至電腦背面的連接器。
3. 握住纜線護蓋的底部部件，將四個彈片與電腦背面板上的四個插槽對齊。
4. 將彈片插入插槽，並將底部部件滑向診斷指示燈 (請參閱圖解)，直至纜線護蓋穩固地卡入到位。
5. 將安全保護裝置安裝在安全纜線孔中 (可選)。

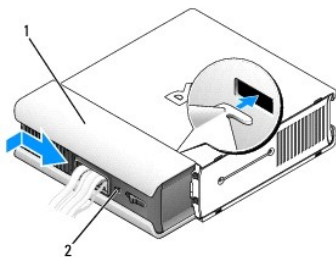

1	纜線護蓋
2	安全纜線孔

### 卸下纜線護蓋

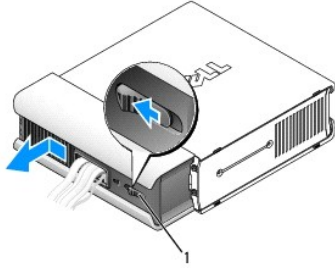

#### 1 釋放按鈕

1. 如果安全保護裝置已安裝在安全纜線孔中，請卸下此裝置。
2. 按住釋放按鈕，握住纜線護蓋，向左滑動護蓋直至其停止，然後將纜線護蓋提出。

## 連接電源變壓器

**⚠ 警告：**在您執行本節中的任何程序之前，請留意《產品資訊指南》中的安全指示。

1. 將電源變壓器連接至電腦背面的連接器。為穩固連接，請確認門鎖已完全卡入到位。(聽到或感到有卡嗒聲。)
2. 將交流電源線的一端連接至電源變壓器。

**⚠ 警告：**如果您的電源變壓器纜線有綠色接地線，請勿讓綠色接地線與電源導線接觸，否則可能導致觸電、火災或電腦損壞。



3. 如果您的交流電源線有用於連接電源插座的綠色接地線，請將金屬接地連接器連接至插座上的接地端 (參見下圖)：
  - a. 旋鬆接地端。
  - b. 將金屬接地連接器滑動至接地端背後，然後旋緊接地端。

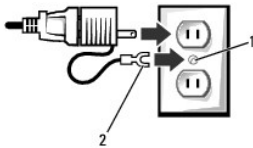

- |   |         |
|---|---------|
| 1 | 接地端     |
| 2 | 金屬接地連接器 |

4. 將交流電源線連接至插座。



## 徽標

**⚠ 警告：**在您執行本節中的任何程序之前，請留意《產品資訊指南》中的安全指示。

電腦正面的徽標可以被旋轉。若要旋轉徽標，請：

1. [卸下機箱蓋](#)。
2. 拉出拉桿以從插槽中釋放槽口。
3. 將徽標旋轉至所需位置，確定將槽口固定在插槽中。

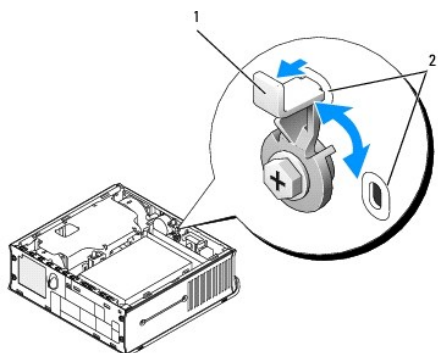

1	拉桿
2	插槽

[回到目錄頁](#)



[回到目錄頁](#)

## 進階功能

Dell™ OptiPlex™ SX280 使用者指南

- [超執行緒](#)
- [跳線設定](#)
- [LegacySelect 技術控制](#)
- [管理功能](#)
- [密碼保護](#)
- [電源管理](#)
- [安全保護](#)
- [系統設定程式](#)

## 超執行緒

超執行緒是 Intel® 的一項技術，它透過將一個實體處理器用作兩個邏輯處理器，能夠同時執行某些工作，以此提升電腦的整體效能。建議您使用 Microsoft® Windows® XP Service Pack 1 (SP1) 或更高版本的作業系統，因為 Windows XP 已經過優化，可以充分利用超執行緒技術。雖然許多程式均可得益於超執行緒，但有一些程式尚未被優化以利用超執行緒，因此可能需要軟體製造廠商提供更新。請與軟體製造廠商聯絡，以獲得更新以及有關將超執行緒與軟體配合使用的資訊。

若要確定您的電腦是否使用超執行緒技術，請：

1. 單按**開始**按鈕，在**我的電腦**上單按滑鼠右鍵，然後單按**內容**。
2. 單按**硬體**，然後單按**裝置管理員**。
3. 在**裝置管理員**視窗中，單按處理器類型旁邊的加號 (+)。如果已啟用超執行緒，系統會列出兩個處理器。

您可以透過系統設定程式來啟用和停用超執行緒。



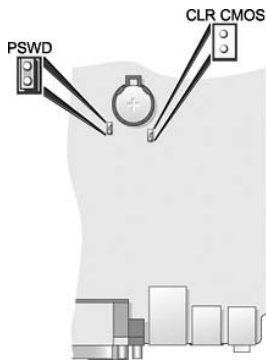

## 跳線設定



- ➡ **注意事項：**請確定您在變更跳線設定之前已關閉電腦並拔下了電源線。否則，可能會損壞電腦，或產生難以預料的後果。
- ➡ **注意事項：**在觸摸電腦內部的任何元件之前，請觸摸未上漆的金屬表面 (例如電腦背面的金屬)，以導去您身上的靜電。作業過程中，應經常觸摸未上漆的金屬表面，以導去可能損壞內部元件的靜電。

若要變更跳線設定，請從插腳上拔出跳線塞，然後仔細地將它插入到指示的插腳上。

跳線	設定	說明
PSWD	 (預設值)	啟用密碼功能。  停用密碼功能。

		
CLR CMOS		重設即時時鐘。
 已短接	 未短接	

## 清除忘記的密碼

 **警告：**在您執行本節中的任何程序之前，請留意《產品資訊指南》中的安全指示。

 **注意事項：**此過程將清除系統密碼和管理員密碼。

1. 按照「[開始之前](#)」中的程序進行操作。
2. [卸下硬碟機](#)。
3. 拔下主機板上的 2 插腳密碼跳線 (PSWD)。
4. 裝回硬碟機。
5. 裝回機箱蓋。
6. 將電腦和顯示器連接至電源插座，然後將它們開啟。
7. 您的電腦上出現 Microsoft® Windows® 桌面後，請關閉電腦。
8. 關閉顯示器，然後從電源插座中拔下電源線。
9. 從電源插座中拔下電腦的電源線，然後按電源按鈕以導去主機板上的剩餘電量。
10. 卸下機箱蓋。
11. 卸下硬碟機。
12. 重新插上 PSWD 跳線。
13. 裝回硬碟機。
14. 裝回機箱蓋。

 **注意事項：**若要連接網路纜線，請先將網路纜線插入牆上的網路插孔，然後再將其插入電腦。

15. 將電腦和裝置連接至電源插座，然後將它們開啟。

 **註：**此程序會啟用密碼功能。在您進入系統設定程式時，系統密碼選項和管理員密碼選項均顯示為 **Not Enabled (未啟用)**，這表示密碼功能已啟用，但尚未指定密碼。

16. 指定新的系統密碼和/或管理員密碼。

## 清除 CMOS 設定

 **警告：**在您執行本節中的任何程序之前，請留意《產品資訊指南》中的安全指示。

1. 按照「[開始之前](#)」中的程序進行操作。
2. [卸下硬碟機](#)。
3. 重設目前的 CMOS 設定：
  - a. 找到主機板上的密碼 (PSWD) 跳線和 CLR CMOS 跳線。
  - b. 從密碼跳線插腳上拔下密碼跳線。
  - c. 將密碼跳線放置在 CLR CMOS 插腳上並等待大約 5 秒鐘。
  - d. 從 CLR CMOS 插腳上拔下跳線，然後將其插回密碼插腳上。
4. 裝回硬碟機。
5. 裝回機箱蓋。

 **注意事項：**若要連接網路纜線，請先將網路纜線插入牆上的網路插孔，然後再將其插入電腦。

6. 將電腦和裝置連接至電源插座，然後將它們開啟。

---

## LegacySelect 技術控制

LegacySelect 技術控制以共用平台、硬碟機影像和輔助程式為基礎，提供完全傳統、有限傳統或非傳統解決方案。透過系統設定程式、Dell OpenManage™ IT 助理程式或 Dell™ 自訂工廠整合部門，可將此技術控制提供給管理員。

LegacySelect 允許管理員以電子方式開啟或關閉連接器和媒體裝置，其中包括序列連接器和 USB 連接器或並列連接器。關閉的連接器和媒體裝置能使資源可用。您必須重新啟動電腦，才能使變更生效。

---

## 管理功能

### 警報標準格式

ASF 是一種 DMTF 管理標準，它指定「預作業系統」或「無作業系統」的警報技術。此標準用於在作業系統處於睡眠狀態或系統關閉時發出有關潛在安全問題與故障狀態的警報。ASF 的設計可以取代先前無作業系統的警報技術。

您的電腦支援以下 ASF 版本 1.03 警報和遠端功能：

警報	說明
Chassis: Chassis Intrusion - Physical Security Violation (外殼：外殼侵入 - 實體安全保護侵犯)/Chassis Intrusion - Physical Security Violation Event Cleared (外殼侵入 - 已清除實體安全保護侵犯事件)	電腦外殼先前曾被打開，或外殼侵入警報已被清除。
CPU: Emergency Shutdown Event (CPU：緊急關機事件)	處理器溫度過高，且電源供應器已經關閉。
Cooling Device: Generic Critical Fan Failure (散熱裝置：一般、臨界風扇故障)/Generic Critical Fan Failure Cleared (已清除一般、臨界風扇故障)	風扇速度 (rpm) 超出限制，或已解決風扇速度 (rpm) 問題。
Temperature: Generic Critical Temperature Problem (溫度：一般、臨界溫度問題)/Generic Critical Temperature Problem Cleared (已清除一般、臨界溫度問題)	電腦溫度超出限制，或已解決電腦溫度問題。
Battery Low (電池電量不足)	系統電池電壓已達到 2.2V 或更低。

若要獲得有關 Dell 的 ASF 實現方案的更多資訊，請參閱 Dell 支援 Web 站 ([support.dell.com](http://support.dell.com)) 提供的「**ASF 使用者指南**」和「**ASF 管理員指南**」。

## Dell OpenManage IT 助理程式

IT 助理程式會組態、管理和監視公司網路上的電腦及其他裝置。IT 助理程式可為配備有業界標準管理軟體的電腦管理資產、組態、事件 (警報) 以及安全保護。它支援符合 SNMP、DMI 和 CIM 業界標準的儀器應用。

Dell OpenManage 用戶端儀器應用以 DMI 和 CIM 為基礎，並可用於您的電腦。若要獲得有關 IT 助理程式的資訊，請參閱 Dell 支援 Web 站 ([support.dell.com](http://support.dell.com)) 提供的「**Dell OpenManage IT 助理程式使用者指南**」。

## Dell OpenManage 用戶端儀器應用

Dell OpenManage 用戶端儀器應用是一種可讓遠端管理程式 (例如 IT 助理程式) 執行以下作業的軟體：

- 1 存取有關電腦的資訊，例如電腦配有的處理器數量及其執行的作業系統
- 1 監視電腦的狀態，例如傾聽溫度探針發出的溫度警報或儲存裝置發出的硬碟機故障警報
- 1 變更電腦的狀態，例如更新其 BIOS 或從遠端關機

如果系統安裝有 Dell OpenManage 用戶端儀器應用，並且該系統位於使用 IT 助理程式的網路中，則該系統為管理型系統。若要獲得有關 Dell OpenManage 用戶端儀器應用的資訊，請參閱 Dell 支援 Web 網站 ([support.dell.com](http://support.dell.com)) 提供的「**Dell OpenManage 用戶端儀器應用使用者指南**」。

## 密碼保護

- 🔒 **注意事項：**雖然密碼為電腦資料提供安全保護，但並非萬無一失。如果資料需要更多的保護措施，您有責任使用其他保護方式，例如資料加密程式。

## 系統密碼

- 🔒 **注意事項：**如果您在無人看管且未指定系統密碼的情況下讓電腦運作，或者未將電腦鎖上，他人可以透過變更跳線設定來停用密碼，則任何人都可以存取儲存在硬碟機上的資料。

## 選項設定

如果顯示以下兩種選項中的一項，您將無法變更系統密碼或輸入新的系統密碼：

- 1 **Set (設定)** — 已經指定系統密碼。
- 1 **Disabled (已停用)** — 已透過主機板的跳線設定停用系統密碼。

您僅可以在顯示以下選項時指定系統密碼：

- 1 **Not Set (未設定)** — 未指定系統密碼，並且主機板上的密碼跳線處於啟用位置 (預設值)。

## 指定系統密碼

若要跳出欄位而不指定系統密碼，請按 <Tab> 鍵，或按 <Shift><Tab> 組合鍵以移至其他欄位，您也可以在完成步驟 5 之前隨時按 <Esc> 鍵。

- 1 **進入系統設定程式**，並確認 **Password Status (密碼狀態)** 設定為 **Unlocked (解除鎖定)**。
- 2 反白顯示 **System Password (系統密碼)**，然後按左或右方向鍵。

選項標題變更為 **Enter Password (輸入密碼)**，後面跟著一個以方括弧括住的 32 字元空白欄位。

- 3 鍵入新的系統密碼。

您最多可以使用 32 個字元。若要在輸入密碼的過程中清除一個字元，請按 <倒退鍵> 或左方向鍵。密碼不分大小寫。

某些按鍵組合是無效的。如果您輸入這些按鍵組合，喇叭會發出嗶聲。

在您按每個字元鍵 (或按空白鍵輸入空格) 的同時，欄位中會出現一個佔位符號。

- 4 按 <Enter> 鍵。

如果新的系統密碼少於 32 個字元，佔位符號會填補整個欄位。之後，選項標題變更為 **Verify Password (驗證密碼)**，後面跟著另一個以方括弧括住的 32 字元空白欄位。

- 5 若要確認您的密碼，請再次鍵入密碼並按 <Enter> 鍵。

密碼設定將變更為 **Set (設定)**。

6. 結束系統設定程式。

重新啟動電腦後，密碼保護將會生效。

## 鍵入您的系統密碼

在您啟動或重新啟動電腦時，螢幕上會出現以下提示之一。

如果 **Password Status (密碼狀態)** 已設定為 **Unlocked (解除鎖定)**：

```
Type in the password and (鍵入密碼，然後)
- press <ENTER> to leave password security enabled. (- 按 <ENTER> 鍵使密碼安全保護保持啟用狀態。)
- press <CTRL><ENTER> to disable password security. (- 按 <CTRL><ENTER> 以停用密碼安全保護。)
Enter password: (請輸入密碼：)
```

如果 **Password Status (密碼狀態)** 已設定為 **Locked (鎖定)**：

```
Type the password and press <Enter>. (鍵入密碼並按 <Enter> 鍵。)
```

如果已指定管理員密碼，電腦將接受您的管理員密碼，並且它可代替系統密碼。

如果您鍵入錯誤或不完整的系統密碼，螢幕上會出現以下訊息：

```
** Incorrect password. ** (** 密碼不正確。)**
```

如果您再次鍵入一個錯誤或不完整的系統密碼，螢幕上會再次出現同樣的訊息。連續三次鍵入錯誤或不完整的系統密碼，電腦將會顯示以下訊息：

```
** Incorrect password. ** (** 密碼不正確。)**
Number of unsuccessful password attempts: 3 (輸入錯誤密碼的次數：3)
System halted! Must power down. (系統停機！必須透過按電源按鈕來關機。)
```

即使關閉電腦電源後再次開啟電腦，之前的訊息仍然會在每次鍵入錯誤或不完整的系統密碼時顯示在螢幕上。

 **註：**您可以同時使用 **Password Status (密碼狀態)**、**System Password (系統密碼)** 和 **Admin Password (管理員密碼)**，以進一步保護您的電腦，防止未經授權者變更。

## 刪除或變更現有的系統密碼

1. [進入系統設定程式](#)，並確認 **Password Status (密碼狀態)** 設定為 **Unlocked (解除鎖定)**。
2. 重新啟動電腦。
3. 系統出現提示時，鍵入系統密碼。
4. 按 <Ctrl><Enter> 以停用現有的系統密碼。
5. 確認 **System Password (系統密碼)** 選項顯示為 **Not Set (未設定)**。

如果顯示 **Not Set (未設定)**，則表明系統密碼已被刪除。如果未顯示 **Not Set (未設定)**，請按 <Alt><b> 以重新啟動電腦，然後重複步驟 3 至步驟 5。

若要指定新的密碼，請按照「[指定系統密碼](#)」中的程序進行操作。

6. 結束系統設定程式。

## 管理員密碼

### 選項設定

如果顯示以下兩種選項中的一項，您將無法變更管理員密碼或輸入新的管理員密碼：

1. **Set (設定)** — 已經指定管理員密碼。
1. **Disabled (已停用)** — 已透過主機板的跳線設定停用管理員密碼。

您僅可以在顯示以下選項時指定管理員密碼：

1. **Not Set (未設定)** — 未指定管理員密碼，並且主機板上的密碼跳線處於啟用位置 (預設值)。

### 指定管理員密碼

管理員密碼可以與系統密碼相同。

 **註：**如果這兩個密碼不同，則管理員密碼也可以代替系統密碼。但系統密碼無法用作管理員密碼。

1. [進入系統設定程式](#)，並確認 **Admin Password (管理員密碼)** 設定為 **Not Set (未設定)**。
2. 反白顯示 **Admin Password (管理員密碼)**，然後按左或右方向鍵。

電腦會提示您鍵入並確認密碼。如果系統不認可某個字元，電腦會發出嗶聲。

3. 鍵入密碼，然後確認該密碼。

在您確認密碼之後，**Admin Password (管理員密碼)** 設定將變更為 **Set (設定)**。下一次您進入系統設定程式時，電腦會提示您輸入管理員密碼。

4. 結束系統設定程式。

對 **Admin Password (管理員密碼)** 所作的變更會立即生效 (無需重新啟動電腦)。

### 在啟用管理員密碼後操作電腦

在您進入系統設定程式時，**Admin Password (管理員密碼)** 選項會反白顯示以提示您鍵入密碼。

如果您未鍵入正確的密碼，電腦允許您檢視 (但無法修改) 系統設定選項。

 **註：**您可以同時使用 **Password Status (密碼狀態)** 和 **Admin Password (管理員密碼)** 來保護系統密碼，以防止未經授權者變更。

### 刪除或變更現有的管理員密碼

若要變更現有的管理員密碼，您必須知道該管理員密碼。

1. [進入系統設定程式](#)。
2. 在提示下鍵入管理員密碼。
3. 反白顯示 **Admin Password (管理員密碼)**，然後按左或右方向鍵以刪除現有的管理員密碼。

該設定將變更為 **Not Set (未設定)**。

若要指定新的管理員密碼，請按照「[指定系統密碼](#)」中的步驟進行操作。

4. 結束系統設定程式。

## 停用忘記的密碼並設定新密碼

若要重設系統密碼和/或管理員密碼，請參閱「[清除忘記的密碼](#)」。

---

## 電源管理

您可以將電腦設定為在不工作時使用較少的電量。您可以透過電腦上安裝的作業系統和系統設定程式中的特定選項設定來控制耗電量。這些電力消耗減少的階段稱為「睡眠狀態」：

- 1 **待命**。在此睡眠狀態下，對大多數元件 (包括散熱風扇) 的電力供應都會減少或關閉。但是，系統記憶體仍保持工作狀態。

Windows NT 4.0 不支援此狀態。

 **註：**電腦中安裝的所有元件都必須支援此功能，並且已載入適當的驅動程式以進入待命狀態。若要獲得更多資訊，請參閱各元件的製造廠商說明文件。

- 1 **休眠**。此睡眠狀態將系統記憶體的所有資料寫入硬碟機，然後關閉系統電源，以便將耗電量減至最低。從此狀態喚醒會重新啟動電腦，並恢復記憶體內容。然後，作業將恢復至電腦進入休眠狀態前的執行狀態。

Windows NT 4.0 不支援此狀態。

 **註：**電腦中安裝的所有元件都必須支援此功能，並且已載入適當的驅動程式以進入休眠狀態。若要獲得更多資訊，請參閱各元件的製造廠商說明文件。

- 1 **關機**。除少量輔助電源外，此睡眠狀態會切斷電腦的所有電源。只要電腦仍連接在電源插座上，就可以自動啟動或遠端啟動。例如，[系統設定程式](#)中的 **Auto Power On (自動開機)** 選項可以使電腦在指定的時間自動啟動。另外，您的網路管理員也可以使用電源管理事件 (例如遠端喚醒) 來遠端啟動您的電腦。

下表列出睡眠狀態以及從各種狀態中喚醒電腦的方法。

睡眠狀態	喚醒方法 (Windows XP)
待命	<ul style="list-style-type: none"><li>1 按下電源按鈕</li><li>1 自動開機</li><li>1 USB 裝置活動 (不包括 USB 滑鼠或鍵盤活動)</li><li>1 電源管理事件</li></ul>
休眠	<ul style="list-style-type: none"><li>1 按下電源按鈕</li><li>1 自動開機</li><li>1 電源管理事件</li></ul>
關機	<ul style="list-style-type: none"><li>1 按下電源按鈕</li><li>1 自動開機</li><li>1 電源管理事件</li></ul>

 **註：**若要獲得有關電源管理的更多資訊，請參閱您的作業系統說明文件。

---

## 安全保護

### 外殼侵入偵測

 **註：**如果啟用管理員密碼，您必須輸入管理員密碼，才能重設 **Chassis Intrusion (外殼侵入)** 設定。

此項功能可以偵測到外殼被打開過，並向使用者發出警報。若要變更 **Chassis Intrusion (外殼侵入)** 設定，請：

1. [進入系統設定程式](#)。
2. 按下方向鍵以移至 **Security (安全保護)** 選項。
3. 按 <Enter> 鍵以展開 **Security (安全保護)** 選單。
4. 按下方向鍵以移至 **Chassis Intrusion (外殼侵入)** 設定。
5. 按 <Enter> 鍵以定位選項框架。
6. 按左或右方向鍵以選擇選項設定。
7. 按 <Enter> 鍵以返回至 **Security (安全保護)** 選單。
8. 按 <Esc> 鍵以存取結束設定程式選單。
9. 按左或右方向鍵，並選擇 **Save/Exit (儲存/結束)** 選項。
10. 按 <Enter> 鍵以儲存您所作的變更並結束設定程式。

## 選項設定

1. **On (開啟)** — 如果機箱蓋曾被打開，該設定將變更為 **Detected (偵測到)**，並且在下次電腦啟動期間，螢幕上將顯示以下警報訊息：

Alert! Cover was previously removed. (警報！機箱蓋先前曾被打開。)

若要重設 **Detected (偵測到)** 設定，請[進入系統設定程式](#)。在 **Chassis Intrusion (外殼侵入)** 選項中，按左或右方向鍵來選擇 **Reset (重設)**，然後選擇 **On (開啟)**、**On-Silent (靜態開啟)** 或 **Disabled (已停用)**。

1. **On-Silent (靜態開啟)** (預設值) — 如果機箱蓋曾被打開，該設定將變更為 **Detected (偵測到)**。在下次電腦啟動期間，不會出現警報訊息。
1. **Disabled (已停用)** — 系統不會對侵入進行監視，也不會出現訊息。

## 掛鎖扣環和安全纜線孔

請使用以下其中一種方法來保護您的電腦：

1. 在掛鎖扣環上單獨使用掛鎖或同時使用掛鎖和環狀安全纜線。

單獨使用掛鎖可防止電腦被打開。

環繞於固定物件的安全纜線同掛鎖一起使用，可以防止未經授權者移動電腦。

1. 將可從市面購買的防盜裝置連接至電腦背面的安全纜線孔。

 **註：**購買防盜裝置之前，請確定它適用於您電腦的安全纜線孔。

防盜裝置通常包括一段金屬多芯纜線，纜線上接有鎖護裝置和鑰匙。裝置隨附的說明文件含有安裝說明。

---

## 系統設定程式

### 概觀

使用系統設定程式可執行以下作業：



- 1 在您新增、變更或移除電腦中的任何硬體後，變更系統組態資訊
- 1 設定或變更使用者可選的選項，例如系統密碼
- 1 讀取目前記憶體容量或 CPU 速度

建議您記下系統設定程式螢幕資訊，以備將來參考。

## 進入系統設定程式

1. 開啟 (或重新啟動) 電腦。
2. 當螢幕上出現藍色 DELL™ 徽標時，請立即按 <F2> 鍵。

如果您等候過久，並且螢幕上已出現作業系統徽標，則請繼續等待，直至看到 Microsoft® Windows® 桌面。然後關閉電腦並再試一次。

系統設定程式螢幕將會顯示有關電腦目前或可變更的組態資訊。螢幕上的資訊分為三個區域：選項清單、現用選項欄位和按鍵功能。

<p><b>Options List (選項清單)</b> — 此欄位顯示在系統設定程式視窗的左側。此欄位為可捲動的清單，其中包含定義電腦組態 (包括安裝的硬體、省電及安全保護功能) 的功能。</p> <p>可使用上和下方方向鍵向上和向下捲動清單。當反白顯示某個選項時，<b>Option Field (選項欄位)</b> 會顯示有關該選項的更多資訊以及該選項的目前設定和可用設定。</p> <p>按 &lt;Enter&gt; 鍵可以展開或摺疊每個主 <b>Option Fields (選項欄位)</b>。</p>	<p><b>Option Field (選項欄位)</b> — 此欄位包含每個選項的相關資訊。在此欄位中，您可以檢視目前設定並變更設定。</p> <p>使用右和左方向鍵來反白顯示選項。按 &lt;Enter&gt; 鍵使所選選項成為現用選項。按 &lt;Esc&gt; 鍵復原任何變更。</p>
	<p><b>Key Functions (按鍵功能)</b> — 此欄位顯示在 <b>Option Field (選項欄位)</b> 下面，並列出按鍵及其在目前系統設定欄位中的功能。</p>

## 系統設定程式選項

 **註：**系統可能不會顯示本節中列出的項目，這視您的電腦和安裝的裝置而定。

<b>Info (資訊)</b>	
<b>System Info (系統資訊)</b>	列出電腦名稱、BIOS 版本、服務標籤以及資產標籤。
<b>CPU Info (CPU 資訊)</b>	標識處理器類型以及電腦處理器是支援超執行緒還是支援 64 位元處理，並顯示 CPU 匯流排速度、時鐘速度和 L2 快取記憶體。
<b>Memory Info (記憶體資訊)</b>	表示已安裝的記憶體容量、電腦記憶體速度、通道模式 (雙或單) 以及記憶體技術。
<b>Date/Time (日期/時間)</b>	顯示目前日期和時間設定。
	電腦嘗試以此清單中指定的裝置順序啟動。

Boot Sequence (開機順序)	
<b>Drives (磁碟機)</b>	
Diskette Drive (軟式磁碟機)	此選項可啟用或停用軟式磁碟機。 <b>註：</b> 請確定將 USB 設定為 <b>On (開啟)</b> 。若要在模組凹槽中使用 USB 軟式磁碟機，還要確定將 Module Bay (模組凹槽) 設定為 <b>On (開啟)</b> 或 <b>FDD Only (僅 FDD)</b> 。
Drive 0 (磁碟機 0)	標識連接至主機板上 SATA1 連接器的主序列硬碟機。
Module Bay (模組凹槽)	此選項可啟用或停用模組凹槽。它還提供數個選項，可讓您選擇在模組凹槽中僅啟用軟式磁碟機或僅啟用 IDE 磁碟機。設定為 <b>Off (關閉)</b> 、 <b>FDD only (僅 FDD)</b> 、 <b>IDE only (僅 IDE)</b> 或 <b>On (開啟)</b> 。
Drive Controller (磁碟機控制器)	組態序列 ATA 控制器的作業模式。 <b>Normal (正常)</b> 使序列 ATA 控制器僅在序列 ATA 自然模式下作業。 <b>Compatible (相容)</b> 使序列 ATA 控制器在序列/並列 ATA 組合模式下作業。
Error Reporting (錯誤報告)	此設定確定是否在系統啟動時報告硬碟機錯誤。
<b>Onboard Devices (機載裝置)</b>	
Audio Controller (音效控制器)	啟用或停用機載音效控制器。
NIC Controller (NIC 控制器)	您可以將 NIC 設定為 <b>On (開啟)</b> (預設值)、 <b>Off (關閉)</b> 或 <b>On w/ PXE (透過 PXE 開啟)</b> 。當 <b>On w/ PXE (透過 PXE 開啟)</b> 設定處於開啟狀態時 (僅用於今後的啟動進程)，電腦會提示使用者按 <Ctrl><Alt><Cb>。按下此按鍵組合將會顯示一個選單，允許您選擇一種從網路伺服器啟動的方法。如果網路伺服器中無開機程序，系統會嘗試從開機順序清單中的下一個裝置啟動。
LPT Port Mode (LPT 連接埠模式)	此選項設定內建並列埠的作業模式。設定為 <b>Off (關閉)</b> 、 <b>AT</b> 、 <b>PS/2</b> (預設值)、 <b>EPP</b> 和 <b>ECP</b> 。  <ul style="list-style-type: none"> <li>1 <b>AT</b> — 連接埠組態為與 IBM AT 相容</li> <li>1 <b>PS/2</b> — 連接埠組態為與 IBM PS/2 相容</li> <li>1 <b>EPP</b> — 增強型並列埠通訊協定</li> <li>1 <b>ECP</b> — 延伸功能連接埠通訊協定</li> </ul>
LPT Port Address (LPT 連接埠位址)	此選項設定內建並列埠所使用的位址。設定為 <b>378h</b> (預設值)、 <b>278h</b> 和 <b>3BCh</b> 。
Serial Port #1 (序列埠 #1)	<b>Auto (自動)</b> 為預設設定，可自動將連接埠組態為特定的指定 ( <b>COM1</b> 或 <b>COM3</b> )。
USB	設定為 <b>On (開啟)</b> (預設值)，以便作業系統可偵測到 USB 裝置並對其提供支援。
Front USB Ports (正面的 USB 連接埠)	此選項可停用或啟用電腦正面的 USB 連接器。
<b>Performance (效能)</b>	
Hyper-threading (超執行緒)	如果您電腦的處理器支援超執行緒，則此選項會顯示在 Options List (選項清單) 中。
IDE Performance (IDE 效能)	<ul style="list-style-type: none"> <li>1 <b>Quiet (靜音)</b> (預設值) — 硬碟機以最安靜的設定作業。</li> <li>1 <b>Performance (效能)</b> — 硬碟機以最大速度作業。</li> <li>1 <b>Bypass (略過)</b> — 您的電腦將不會測試或變更目前的音效模式設定。</li> <li>1 <b>Suggested (建議)</b> — 硬碟機將在其製造廠商建議的設定下作業。</li> </ul> <b>註：</b> 切換到效能模式可能會導致硬碟機發出更大噪音，但並不影響其效能。變更音效設定不會改變硬碟機影像。
Security (安全保護)	本節顯示可用的系統安全保護選項。請參閱「 <a href="#">安全保護</a> 」，以獲得更多資訊。

Admin Password (管理員密碼)	<p>該選項提供對電腦系統設定程式的受限制存取權，其方式與使用系統密碼選項限制對系統的存取權相同。設定為 <b>Enabled (已啟用)</b> 和 <b>Disabled (已停用)</b>。</p> <p>如果此選項設定為 <b>Disabled (已停用)</b>，請輸入密碼以啟用此選項。</p> <p>如果此選項設定為 <b>Enabled (已啟用)</b>，則在設定程式中，您將會在每個設定螢幕的左上角看到一個紅色的「鎖定圖示」。</p> <p>輸入密碼可解除鎖定管理員密碼選項，且該圖示將不會出現。</p> <p>若要停用管理員密碼，請在提示處輸入密碼，然後按 &lt;Ctrl&gt; 和 &lt;Enter&gt;。</p>
System Password (系統密碼)	<p>顯示系統密碼安全保護功能的目前狀態，並允許指定和確認新的系統密碼。設定為 <b>Enabled (已啟用)</b> 和 <b>Disabled (已停用)</b>。</p> <p>如果此選項設定為 <b>Disabled (已停用)</b>，請輸入密碼以啟用此選項。</p> <p>如果此選項設定為 <b>Enabled (已啟用)</b>，則電腦要在輸入正確的密碼後才會啟動。</p> <p>若要停用系統密碼，請在提示下輸入密碼，然後按 &lt;Ctrl&gt; 和 &lt;Enter&gt;。</p>
Drive 0 Password (磁碟機 0 密碼)	<p>設定此密碼可以防止未經授權的使用者存取硬碟機。</p>
ModBay Password (模組凹槽密碼)	<p>設定此密碼可以防止未經授權的使用者存取安裝在模組凹槽中的裝置。</p>
Password Status (密碼狀態)	<p>設定為 <b>Locked (鎖定)</b> 和 <b>Unlocked (解除鎖定)</b>。如果此選項設定為 <b>Locked (鎖定)</b>，則需要有效的管理員密碼，以便停用或變更系統密碼。</p> <p>如果此選項設定為 <b>Unlocked (解除鎖定)</b>，則無需輸入管理員密碼即可變更系統密碼。</p> <p>如果選擇 <b>Locked (鎖定)</b>，則不允許使用者變更系統密碼，除非透過管理員密碼欄位進入系統並解除鎖定設定。</p>
Chassis Intrusion (外殼侵入)	<p>如果啟用此選項，則會在下一次電腦啟動期間向使用者發出機箱蓋曾被打開的警報。設定為 <b>On (開啟)</b>、<b>On-Silent (靜態開啟)</b> (預設值) 和 <b>Off (關閉)</b>。</p>
Intrusion Status (侵入狀態)	<p>僅當發生外殼侵入事件時，系統設定程式中才會出現此選項。設定為 <b>Clear (清除)</b> 和 <b>Detected (偵測到)</b> (預設值)。選擇 <b>Clear (清除)</b> 可以清除外殼侵入狀態。</p>
<b>Power Management (電源管理)</b>	
AC Recovery (交流電源恢復)	<p>用於確定電腦在交流電源恢復時的狀態。</p>
Auto Power On (自動開機)	<p>設定一週內自動開機的時間和日期。可設定為每天或每星期一至星期五自動開機。</p> <p>時間格式為 24 小時制 (小時:分鐘)。透過按右或左方向鍵來增加或減小日期和時間欄位中的數字，或直接在欄位中鍵入數字，變更啟動時間。</p> <p>其預設設定為 <b>Disabled (已停用)</b>。</p> <p>如果您用電源板或電源保護器關閉電腦，此功能將無法作業。</p>
Auto Power Time (自動開機時間)	<p>設定自動開啟電腦的特定時間。此設定需要與 <b>Auto Power On (自動開機)</b> 設定一同使用。</p>
Low Power Mode (低功率模式)	<p>當選擇 <b>Low Power Mode (低功率模式)</b> 時，遠端喚醒事件將無法啟動處於 <b>Hibernate (休眠)</b> 或 <b>Off (關閉)</b> 狀態下的系統。</p>
Remote Wake-Up (遠端喚醒)	<p>此選項可讓系統在網路介面控制器或支援遠端喚醒功能的數據機接收喚醒訊號時啟動。</p> <p><b>On (開啟)</b> 為預設設定。<b>On w/ Boot to NIC (透過啟動至 NIC 開啟)</b> 可讓電腦在使用開機順序之前嘗試從網路啟動。</p> <p><b>註：</b>僅在停用 <b>Low Power Mode (低功率模式)</b> 時 (<b>OFF [關閉]</b>)，才會顯示此選項。通常，處於暫停模式、休眠模式或斷電狀態的系統可從遠端啟動。當已啟用 <b>Low Power Mode (低功率模式)</b> (在 <b>Power Management [電源管理]</b> 選單中) 時，則僅可從遠端啟動處於 <b>Suspend (暫停)</b> 模式的系統。</p>
Suspend Mode (暫停模式)	<p>選項為 <b>S1 (暫停狀態)</b>，此時電腦在低功率模式下執行) 和 <b>S3 (待命狀態)</b>，此時減少或關閉對大多數元件的電力供應，但系統記憶體仍保持工作狀態)。</p>
<b>Maintenance (維護)</b>	
CMOS Defaults (CMOS 預設值)	<p>此設定將恢復電腦出廠安裝的預設設定。</p>
Event Log (事件記錄)	<p>顯示系統事件記錄。</p>

BIOS Update (BIOS 更新)	選擇 BIOS 更新檔案的位置。選項為 <b>Hard Drive (硬碟機)</b> 或 <b>Diskette (磁片)</b> 。
<b>Video (影像)</b>	
Video Memory Size (影像記憶體大小)	此選項用於組態為機載影像控制器保留的記憶體容量。設定為 <b>1MB</b> 和 <b>8MB</b> (預設值)。
<b>POST Behavior (POST 方式)</b>	
Fastboot (快速啟動)	此選項設定為 <b>On (開啟)</b> (預設值) 時，您的電腦將跳過特定的組態和測試程式，從而更快啟動。
Numlock Key (數字鎖定鍵)	此選項涉及鍵盤最右方的按鍵區域。此選項設定為 <b>On (開啟)</b> (預設值) 時，會啟動每個按鍵頂部所示的數字和數學功能。此選項設定為 <b>Off (關閉)</b> 時，會啟動每個按鍵底部標示的游標控制功能。
OS Install (作業系統安裝)	此設定可使 OS Install Mode (作業系統安裝模式) 變為 <b>On (開啟)</b> 或 <b>Off (關閉)</b> (預設值)。
POST Hotkeys (POST 熱鍵)	此設定指定是否在電腦啟動時顯示按鍵順序。預設設定為 <b>Setup &amp; Boot Menu (設定和啟動選單)</b> 。
Keyboard Errors (鍵盤錯誤)	此選項用於停用或啟用電腦啟動時的鍵盤錯誤報告。

## 開機順序

此功能可讓您變更裝置的開機順序。

### 選項設定

- Onboard or USB Floppy Drive (機載或 USB 軟式磁碟機)** — 電腦嘗試從軟式磁碟機啟動。如果磁碟機中的軟式磁碟不是開機磁片，或者磁碟機中無軟式磁碟，電腦將產生一則錯誤訊息。
- Onboard SATA Hard Drive (機載 SATA 硬碟機)** — 電腦嘗試從主硬碟機啟動。如果硬碟機中無作業系統，電腦將產生一則錯誤訊息。
- Onboard IDE Hard Drive (機載 IDE 硬碟機)** — 電腦嘗試從安裝在模組凹槽中的硬碟機啟動。
- External Add-in Hard Disk (外接式附加硬碟機)** — 電腦嘗試從外接式硬碟機啟動。
- Onboard or USB CD-ROM Device (機載或 USB CD-ROM 裝置)** — 電腦嘗試從 CD/DVD 光碟機啟動。如果未安裝 CD/DVD，或者光碟機上無作業系統，電腦將產生一則錯誤訊息。
- USB Device (USB 裝置)** — 將記憶體裝置插入 USB 連接埠並重新啟動電腦。當螢幕的右上角出現 F12 = Boot Menu (F12 = 啟動選單) 時，請按 <F12> 鍵。BIOS 會偵測該裝置，並將 USB 快閃選項新增至啟動選單。

 **註：**若要啟動至 USB 裝置，此裝置必須可啟動。若要確定裝置是否可啟動，請查閱裝置說明文件。

### 變更目前開機順序

例如，您可以使用此項功能告訴電腦從 CD 光碟機啟動，以便能夠執行 **驅動程式與公用程式 CD** 上的 Dell 診斷程式，並希望在診斷測試程式結束後，電腦從硬碟機啟動。您還可以使用此項功能將電腦重新啟動至 USB 裝置 (例如軟式磁碟機、記憶體鑰匙或 CD-RW 光碟機)。

 **註：**如果您要啟動至 USB 軟式磁碟機，而模組凹槽中安裝有軟式磁碟機，則必須先在 [系統設定程式](#) 中將軟式磁碟機設定為 **OFF (關閉)**。

- 如果您要啟動至 USB 裝置，請將 USB 裝置連接至 USB 連接器。
- 開啟 (或重新啟動) 電腦。
- 當螢幕的右上角出現 F2 = Setup, F12 = Boot Menu (F2 = 安裝, F12 = 啟動選單) 時，請按 <F12> 鍵。

如果您等候過久，並且螢幕上已出現作業系統徽標，則請繼續等待，直至看到 Microsoft Windows 桌面。然後關閉電腦並再試一次。

**Boot Device Menu (啟動裝置選單)** 將會出現，列出所有可用的啟動裝置。每個裝置的旁邊都有一個號碼。

4. 在選單的底部，輸入僅用於目前啟動裝置的號碼。

例如，如果您要啟動至 USB 記憶體磁碟，請反白顯示 **USB Device (USB 裝置)** 並按 <Enter> 鍵。

 **註：**若要啟動至 USB 裝置，此裝置必須可啟動。若要確定裝置是否可啟動，請查閱裝置說明文件。

## 變更將來的開機順序

1. [進入系統設定程式](#)。
2. 使用方向鍵反白顯示 **Boot Sequence (開機順序)** 選單選項，然後按 <Enter> 鍵存取快顯式選單。

 **註：**請記下目前的開機順序，以便您要恢復時使用。

3. 按上和下方方向鍵在裝置清單中移動。
4. 按空白鍵以啟用或停用裝置 (啟用的裝置有一個核取標記)。
5. 按 Shift 加號 (+) (向上箭頭) 或 Shift 減號 (-) (向下箭頭) 將選定的裝置在清單中上下移動。

---

[回到目錄頁](#)

[回到目錄頁](#)

## 電池

Dell™ OptiPlex™ SX280 使用者指南

---

**⚠ 警告：**在您執行本節中的任何程序之前，請留意《產品資訊指南》中的安全指示。

**⚠ 警告：**為防止靜電損害電腦內部元件，在觸摸電腦的任何電子元件之前，請先導去您身上的靜電。您可以觸摸電腦底架未上漆的金屬表面，以導去身上的靜電。

幣式電池可維持電腦的組態、日期以及時間資訊，可以使用數年。

如果在執行開機程序時，螢幕上顯示錯誤的時間或日期，並出現以下訊息，則表示可能需要更換電池：

Time-of-day not set - please run SETUP program (未設定日期 - 請執行系統設定程式)

或

Invalid configuration information -  
please run SETUP program (無效的組態資訊 -  
請執行系統設定程式)

或

Strike the F1 key to continue,  
F2 to run the setup utility (按 F1 鍵繼續，  
按 F2 鍵執行設定公用程式)

若要確定是否需要更換電池，您可以在系統設定程式中重新輸入時間和日期，然後結束程式以儲存資訊。關閉電腦，並從電源插座上拔下電源線，等候數小時，然後重新連接電腦電源並開機，進入系統設定程式。如果系統設定程式中的日期和時間不正確，請更換電池。

沒有電池您亦可操作電腦。但是，如果沒有電池，在電腦關閉或從電源插座上拔下電源線時，組態資訊就會被清除。在此情況下，您必須進入系統設定程式並重設組態選項。

**⚠ 警告：**如果新電池安裝不正確，可能會爆炸。請僅以相同或由製造廠商推薦的同類型電池來更換原有的電池。請依照製造廠商的指示，丟棄用過的電池。

1. 如果您尚未備份 [系統設定程式](#) 中的組態資訊，請先備份。
2. 按照「[開始之前](#)」中的程序進行操作。
3. [卸下硬碟機](#)。
4. 找到標有 BATTERY 的電池槽 (請參閱「[主機板元件](#)」)。

**🔍 注意事項：**如果您要用鈍器將電池從電池槽中撬出，請小心不要碰到主機板。在您嘗試撬出電池之前，請確定該物件已插入電池與插槽之間的空隙。否則，您可能會撬壞電池槽或損壞主機板上的電路，進而導致主機板損壞。

5. 若要取出電池，請握住電池並輕輕轉動它，以將其從連接器中提出。
6. 將新電池插入電池槽中，請勿使標有符號 (+) 的一面朝向開口，然後將電池向下卡入到位。

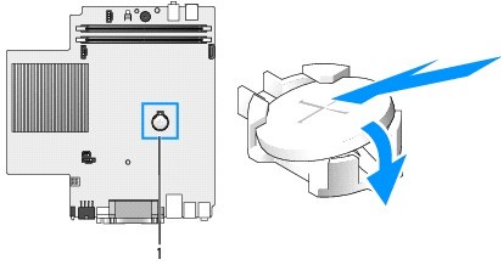

## 1 電池連接器的位置

7. 裝回硬碟機。
8. 裝回機箱蓋。
9. 裝回纜線護蓋 (如果使用)。

👉 **注意事項：**若要連接網路纜線，請先將纜線插入牆上的網路插孔，然後將其插入電腦。

10. 將電腦連接至配接器纜線，並將裝置連接至電源插座，然後將它們開啟。

在您裝回機箱蓋後，外殼侵入偵測器 (如果已啟用) 會使電腦在下一次啟動時顯示以下訊息：

ALERT! Cover was previously removed. (警報! 機箱蓋先前曾被打開。)

11. 透過將 **Chassis Intrusion (外殼侵入)** 選項變更為 **On (開啟)** 或 **On-Silent (靜態開啟)**，以 [重設外殼侵入偵測器](#)。

📌 **註：**如果其他人指定了管理員密碼，請與您的網路管理員聯絡，以獲得有關重設外殼侵入偵測器的資訊。

12. [進入系統設定程式](#)，恢復您在步驟 1 中記錄的設定。
13. 正確處理舊電池。

---

[回到目錄頁](#)

[回到目錄頁](#)

## 外殼侵入切換開關

Dell™ OptiPlex™ SX280 使用者指南

- [更換外殼侵入切換開關](#)
- [重設外殼侵入偵測器](#)

**⚠ 警告：**在您執行本節中的任何程序之前，請留意《產品資訊指南》中的安全指示。

**⚠ 警告：**為防止觸電，在打開機箱蓋之前，請務必從電源插座中拔下電腦電源線。

### 更換外殼侵入切換開關

1. 按照「[開始之前](#)」中的程序進行操作。
2. 從主機板上拔下外殼侵入切換開關纜線。
3. 將外殼侵入切換開關滑出插槽，然後從電腦上卸下切換開關及其連接的纜線。

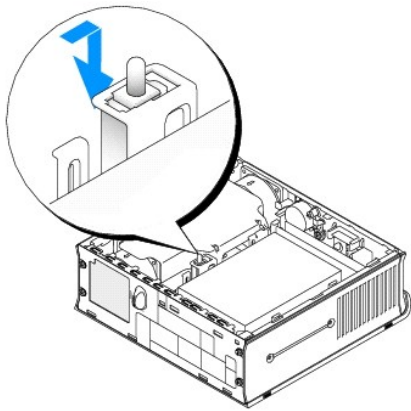

4. 將替換外殼侵入切換開關插入插槽，然後滑動切換開關直至將其固定。
5. 將纜線連接至主機板上的連接器。
6. 裝回機箱蓋。
7. 裝回纜線護蓋 (如果使用)。

**👉 注意事項：**若要連接網路纜線，請先將網路纜線插入牆上的網路插孔，然後再將其插入電腦。

8. 將電腦連接至配接器纜線，並將裝置連接至電源插座，然後將它們開啟。

在您裝回機箱蓋後，外殼侵入偵測器 (如果已啟用) 會使電腦在下一次啟動時顯示以下訊息：

ALERT! Cover was previously removed. (警報! 機箱蓋先前曾被打開。)

9. 透過將 Chassis Intrusion (外殼侵入) 選項變更為 **On (開啟)** 或 **On-Silent (靜態開啟)**，以 [重設外殼侵入偵測器](#)。

**📌 註：**如果其他人指定了管理員密碼，請與您的網路管理員聯絡，以獲得有關重設外殼侵入偵測器的資訊。

### 重設外殼侵入偵測器

1. 開啟 (或重新啟動) 電腦。



2. 當螢幕上出現藍色 DELL™ 徽標時，請立即按 <F2> 鍵。

如果您等候過久，並且螢幕上已出現作業系統徽標，則請繼續等待，直至看到 Microsoft® Windows® 桌面。然後關閉電腦並再試一次。

3. 按下方向鍵，移至系統設定程式中的 Security (安全保護) 選項。
4. 按 <Enter> 鍵，展開 Security (安全保護) 選單。
5. 按下方向鍵，移至 Chassis Intrusion (外殼侵入) 設定。
6. 按 <Enter> 鍵，開啟選項框架。
7. 按左或右方向鍵，選擇選項設定。
8. 按 <Enter> 鍵，返回至 Security (安全保護) 選單。
9. 按 <Esc> 鍵，存取結束設定程式選單。
10. 按左或右方向鍵，並選擇 Save/Exit (儲存/結束) 選項。
11. 按 <Enter> 鍵，儲存您所作的變更並結束設定程式。

---

[回到目錄頁](#)

[回到目錄頁](#)

## 清潔您的電腦

Dell™ OptiPlex™ SX280 使用者指南

- [電腦、鍵盤和顯示器](#)
- [滑鼠](#)
- [軟式磁碟機](#)
- [CD 和 DVD](#)

 **警告：**在執行本節中的任何程序之前，請留意《產品資訊指南》中的安全指示。

---

### 電腦、鍵盤和顯示器

 **警告：**在清潔電腦之前，請從電源插座上拔下電腦的電源線。使用以水沾濕的軟布清潔電腦。請勿使用可能含有易燃物質的液體或噴霧狀清潔劑。

- 1 使用帶刷子的吸塵器輕輕地清除電腦插槽和插孔中的灰塵，以及鍵盤按鍵之間的灰塵。

 **注意事項：**請勿用肥皂或含酒精的溶劑擦拭顯示器螢幕。這樣做可能會損壞防反光的保護膜。

- 1 若要清潔顯示器螢幕，請用水稍微沾濕乾淨的軟布。如果可能，請使用顯示器防靜電保護膜專用的螢幕清潔棉紙或溶劑。
- 1 用水與洗潔精的混合溶劑 (按 3:1 的比例混合) 沾濕乾淨的軟布，然後使用該軟布擦拭鍵盤、電腦以及顯示器的塑膠部分。

請勿將布完全浸濕或將水滴落到電腦或鍵盤內部。

---

### 滑鼠

如果您的螢幕游標跳動或移動不規則，請清潔滑鼠。若要清潔非光學式滑鼠，請：

1. 逆時針轉動滑鼠底部的定位環，然後取出滾球。
  2. 用無纖的乾淨布擦拭滾球。
  3. 向滾球的固定框架內輕輕吹氣，清除灰塵和毛絮。
  4. 如果滾球固定框架中的滾輪上有污物，請使用沾有異丙醇的棉花棒清潔滾輪。
  5. 如果滾輪方向偏離，請將它們重新置中在各自的軌道內。確保棉花棒上的絨毛沒有殘留在滾輪上。
  6. 裝回滾球與定位環，並順時針轉動定位環，直至其卡入到位。
- 

### 軟式磁碟機

 **注意事項：**請勿嘗試用棉花棒清潔磁碟機磁頭。您可能會不小心弄偏磁頭，使磁碟機無法作業。

請使用市面上可買到的清潔套件來清潔軟式磁碟機。這些套件包含預處理過的軟式磁碟，可用來清除在正常作業期間積聚的污垢。

---

### CD 和 DVD

 **注意事項：**請務必使用壓縮空氣來清潔 CD/DVD 光碟機的光孔，並遵循壓縮空氣隨附的說明進行操作。切勿觸摸磁碟機的光孔。

如果您發現 CD 或 DVD 的播放品質出現問題 (例如跳盤)，請嘗試清潔光碟。

1. 拿住光碟的外側邊緣。也可以觸摸光碟中心孔的內側邊緣。

 **注意事項：**請勿沿光碟的圓周方向擦拭，以免損壞光碟表面。

2. 使用無纖的軟布，沿著光碟中心到外側邊緣的直線方向，輕輕擦拭光碟的底面 (沒有標籤的一面)。

對於難以去除的污垢，請嘗試使用水或用水稀釋的中性皂液。您也可以從市面上購買清潔光碟的產品，以保護光碟免受灰塵、指印和刮傷的損壞。用於清潔 CD 的產品也可以用於清潔 DVD。

---

[回到目錄頁](#)

[回到目錄頁](#)

## 裝回機箱蓋

Dell™ OptiPlex™ SX280 使用者指南

**⚠ 警告：**在您執行本節中的任何程序之前，請留意《產品資訊指南》中的安全指示。

1. 確定未將任何工具或多餘的零件留在電腦內部。
2. 裝回機箱蓋：
  - a. 放低機箱蓋，將其與金屬電腦框架對齊。
  - b. 滑動機箱蓋，直至您聽到或感到其「卡嗒」卡入到位。

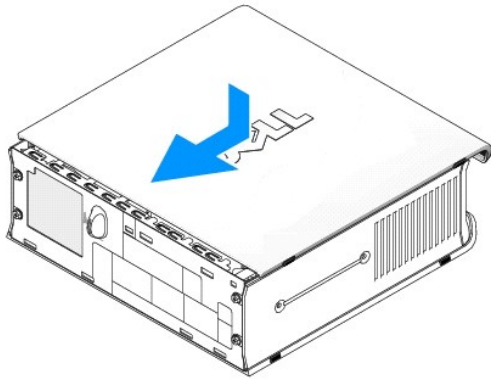

**➡ 注意事項：**若要連接網路纜線，請先將網路纜線插入牆上的網路插孔，然後再將其插入電腦。

3. 將電腦連接至電源變壓器，將裝置連接至電源插座，然後將它們開啟。

在您裝回機箱蓋後，外殼侵入偵測器 (如果已啟用) 會使電腦在下一次啟動時顯示以下訊息：

ALERT! Cover was previously removed. (警報! 機箱蓋先前曾被打開。)

4. 透過將 **Chassis Intrusion (外殼侵入)** 變更為 **On (開啟)** 或 **On-Silent (靜態開啟)**，以 [重設外殼侵入偵測器](#)。

**📌 註：**如果其他人指定了管理員密碼，請與您的網路管理員聯絡，以獲得有關重設外殼侵入偵測器的資訊。

[回到目錄頁](#)

[回到目錄頁](#)

## 卸下機箱蓋

Dell™ OptiPlex™ SX280 使用者指南

**⚠ 警告：**在您執行本節中的任何程序之前，請留意《產品資訊指南》中的安全指示。

**⚠ 警告：**為防止靜電損害電腦內部元件，在觸摸電腦的任何電子元件之前，請先導去您身上的靜電。您可以觸摸電腦底架未上漆的金屬表面，以導去身上的靜電。

1. 按照「[開始之前](#)」中的程序進行操作。

**🔔 注意事項：**在觸摸電腦內部任何元件之前，請先觸摸未上漆的金屬表面以導去您身上的靜電。作業過程中，應經常觸摸未上漆的金屬表面以導去可能損壞內部元件的靜電。

2. 卸下機箱蓋。

- a. 按順時針方向旋轉機箱蓋釋放旋鈕，如圖解所示。
- b. 將機箱蓋向前滑動 1/2 吋 (1 cm)，或直到無法繼續滑動，然後將其提起。

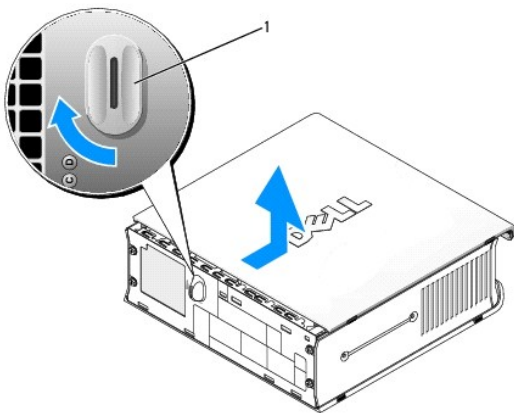

**1** 釋放旋鈕

[回到目錄頁](#)

## 尋找有關您電腦的資訊

Dell™ OptiPlex™ SX280 使用者指南

您要尋找什麼？	從此處尋找
<ul style="list-style-type: none"><li>1 電腦的診斷程式</li><li>1 電腦的驅動程式</li><li>1 電腦說明文件</li><li>1 裝置說明文件</li><li>1 桌上型系統軟體 (DSS)</li></ul>	<p><b>驅動程式與公用程式 CD (亦稱為 ResourceCD)</b></p> <p>Dell 電腦在出廠時已安裝說明文件和驅動程式。您可以使用此 CD <a href="#">重新安裝驅動程式</a>、執行 <a href="#">Dell 診斷程式</a> 或存取說明文件。</p>  <p>請將檔案可能已儲存在您的 CD 上，以提供有關電腦技術變更的最新資訊，或者為有經驗的使用者或技術人員提供進階技術參考資料。</p> <p><b>註：</b>最新驅動程式和說明文件之更新資訊位於 <a href="#">support.dell.com</a>。</p>
<ul style="list-style-type: none"><li>1 如何安裝電腦</li><li>1 故障排除資訊</li><li>1 如何執行 Dell 診斷程式</li><li>1 如何確定錯誤代碼和診斷指示燈的含義</li><li>1 工具和公用程式</li></ul>	<p><b>《Dell™ 快速參考指南》</b></p>  <p><b>註：</b>本文件以 PDF 格式在 <a href="#">support.dell.com</a> 上提供。</p>
<ul style="list-style-type: none"><li>1 作業系統更新和修正程式</li></ul>	<p><b>桌上型系統軟體 (DSS)</b></p> <p>DSS 位於驅動程式與公用程式 CD 和 Dell 支援 Web 站上。</p>
<ul style="list-style-type: none"><li>1 服務標籤和快速服務代碼</li><li>1 Microsoft Windows 授權合約標籤</li></ul>	<p><b>服務標籤和 Microsoft Windows 授權合約</b></p> <p>這些標籤均位於您的電腦上。</p>  <p>當您使用 <a href="#">support.dell.com</a> 或尋求技術支援時，可使用服務標籤來識別您的電腦。</p> <p>當您尋求技術支援時，可輸入快速服務代碼來引導您進行電話諮詢。快速服務代碼並非在所有的國家/地區都適用。</p>
<ul style="list-style-type: none"><li>1 保固資訊</li><li>1 安全指示</li><li>1 管制資訊</li><li>1 人體工學資訊</li><li>1 最終使用者授權合約</li></ul>	<p><b>《Dell™ 產品資訊指南》</b></p> <p><b>註：</b>本文件以 PDF 格式在 <a href="#">support.dell.com</a> 上提供。</p>
<ul style="list-style-type: none"><li>1 電腦的最新驅動程式</li><li>1 技術服務與支援問題的解答</li><li>1 與其他使用者和技術支援人員進行線上討論</li><li>1 電腦的說明文件</li></ul>	<p><b>Dell 支援 Web 站 — <a href="#">support.dell.com</a></b></p> <p><b>註：</b>選擇您所在的地區，以檢視相應的支援站。</p> <p>Dell 支援 Web 站提供數種線上工具，包括：</p> <ul style="list-style-type: none"><li>1 解決方案 — 故障排除提示與秘訣、技術人員發表的文章以及線上教程</li><li>1 團體論壇 — 與其他 Dell 客戶進行線上討論</li><li>1 升級 — 提供記憶體、硬碟機以及作業系統等元件的升級資訊</li><li>1 客戶關懷中心 — 提供聯絡資訊、訂購狀態、保固以及維修資訊</li><li>1 下載 — 提供驅動程式、修正程式以及軟體更新</li><li>1 參考 — 提供電腦說明文件、產品規格以及白皮書</li></ul>
<ul style="list-style-type: none"><li>1 服務電話狀態和支援歷史</li><li>1 電腦的重要技術問題</li><li>1 常見問題</li><li>1 檔案下載</li><li>1 有關電腦組態的詳細資料</li><li>1 電腦的服務合約</li></ul>	<p><b>Dell Premier 支援 Web 站 — <a href="#">premiersupport.dell.com</a></b></p> <p>Dell Premier 支援 Web 站已自訂為適用於公司、政府以及教育機構。此 Web 站可能不是在所有的國家/地區均有提供。</p>
<ul style="list-style-type: none"><li>1 如何使用 Windows XP</li><li>1 電腦的說明文件</li></ul>	<p><b>Windows 說明及支援中心</b></p>

1 裝置 (例如數據機) 的說明文件	<ol style="list-style-type: none"><li>1. 依次單按<b>開始</b>按鈕和<b>說明及支援</b>。</li><li>2. 鍵入描述問題的字或片語，然後單按箭頭圖示。</li><li>3. 單按描述問題的主題。</li><li>4. 依螢幕指示操作。</li></ol>
1 如何重新安裝作業系統	<p><b>作業系統 CD</b></p> <p>您的電腦上已安裝作業系統。若要重新安裝作業系統，請使用<b>作業系統 CD</b>。請參閱「<a href="#">重新安裝驅動程式與作業系統</a>」，以獲得相關說明。</p> <p>在您重新安裝作業系統之後，請使用<b>驅動程式與公用程式 CD</b>來重新安裝電腦隨附裝置的驅動程式。</p>  <p>您的作業系統<b>產品識別碼</b>標籤位於您的電腦上。</p> <p><b>註：</b>您的 CD 的顏色依您所訂購的作業系統而有所不同。</p>

[回到目錄頁](#)

[回到目錄頁](#)

## 獲得幫助

Dell™ OptiPlex™ SX280 使用者指南

- [技術援助](#)
- [訂單問題](#)
- [產品資訊](#)
- [退回部件以便進行保固維修或退款](#)
- [在您致電之前](#)
- [與 Dell 公司聯絡](#)

---

## 技術援助

如果您需要幫助以解決技術問題，Dell 公司願意隨時為您服務。

**⚠ 警告：**如果您需要卸下機箱蓋，請先從所有電源插座上拔下電腦電源線和數據機纜線。

1. 完成「[解決問題](#)」中的程序。
2. 執行 [Dell 診斷程式](#)。
3. 複印一份 [診斷核對清單](#) 並填妥。
4. 透過 Dell 支援 ([support.dell.com](#))，您可以使用 Dell 提供的範圍廣泛的線上服務，以協助您進行安裝和故障排除程序。
5. 如果前面的步驟無法解決問題，請與 Dell 公司聯絡。

**註：**請使用電腦附近或電腦旁邊的電話致電技術支援人員，以便技術支援人員協助您執行所有必要的作業程序。

**註：**Dell 的快速服務代碼系統並非在所有的國家和地區都適用。

聽到 Dell 自動化電話系統發出的提示時，請輸入快速服務代碼，以便將電話直接轉給相關的支援人員。如果您沒有快速服務代碼，請開啟 **Dell Accessories (Dell 附屬應用程式)** 資料夾，連接兩下 **Express Service Code (快速服務代碼)** 圖示，然後按照指示進行操作。

若要獲得有關使用技術支援服務的說明，請參閱「[技術支援服務](#)」。

**註：**美國大陸以外的某些地方可能無法使用以下某些服務。請致電您當地的 Dell 代理商，以獲得有關可用性方面的資訊。

## 線上服務

您可以在 [support.dell.com](#) 上存取 Dell 支援。請在 **WELCOME TO DELL SUPPORT** 網頁上選擇您所在的地區，然後填妥存取輔助工具和資訊所需的詳細資料。

使用以下位址，您可以用電子方式與 Dell 公司聯絡：

- 1 World Wide Web

[www.dell.com/](#)

[www.dell.com/ap/](#) (僅限於亞太地區)

[www.dell.com/jp](#) (僅限於日本)

[www.euro.dell.com](#) (僅限於歐洲)



**www.dell.com/la/** (僅限於拉丁美洲國家/地區)

**www.dell.ca** (僅限於加拿大)

- 1 匿名檔案傳送通訊協定 (FTP)

**ftp.dell.com/**

登入為使用者 `anonymous`，並以您的電子郵箱位址作為密碼。

- 1 電子支援服務

**mobile\_support@us.dell.com**

**support@us.dell.com**

**apsupport@dell.com** (僅限於亞太地區)

**support.jp.dell.com** (僅限於日本)

**support.euro.dell.com** (僅限於歐洲)

- 1 電子報價服務

**sales@dell.com**

**apmarketing@dell.com** (僅限於亞太地區)

**sales\_canada@dell.com** (僅限於加拿大)

- 1 電子資訊服務

**info@dell.com**

## AutoTech 服務

Dell 的自動化技術支援服務 (AutoTech) 為您提供預先錄製的內容，以解答 Dell 客戶最常提出的有關可攜式和桌上型電腦的問題。

在您致電 AutoTech 時，請使用按鍵式電話來選擇與您的問題相關的主題。

AutoTech 每週 7 天，每天 24 小時為您提供服務。您也可以透過技術支援服務來存取這項服務。若要獲得有關的電話號碼，請參閱您所在地區的[聯絡號碼](#)。

## 自動化訂購狀態查詢服務

若要查詢您訂購的所有 Dell™ 產品的狀態，可以訪問 [support.dell.com](#)，或者致電自動化訂購狀態查詢服務。一個預先錄製的聲音將提示您輸入有關查找和報告該訂單所需的資訊。若要獲得有關的電話號碼，請參閱您所在地區的[聯絡號碼](#)。

## 技術支援服務

Dell 每週 7 天，每天 24 小時為您提供技術支援服務，解答有關 Dell 硬體的問題。Dell 的技術支援人員將使用電腦診斷程式，快速準確地解答您的問題。

若要聯絡 Dell 公司的技術支援服務，請參閱「[技術援助](#)」，然後再撥「[與 Dell 公司聯絡](#)」中列出的您所在國家/地區的電話號碼。

---

## 訂單問題

如果您的訂單出現問題，例如缺少零件、零件錯誤或帳單不正確等，請與 Dell 公司聯絡，以獲得客戶援助服務。在您致電時，請準備好您的發票或包裝記錄。若要獲得有關的電話號碼，請參閱您所在地區的[聯絡號碼](#)。

---

## 產品資訊

如果您需要有關可從 Dell 購買的其他產品資訊，或者您想訂購產品，請訪問 Dell Web 站台 ([www.dell.com](http://www.dell.com))。若要獲得向銷售專員諮詢的電話號碼，請參閱您所在地區的[聯絡號碼](#)。

---

## 退回部件以便進行保固維修或退款

無論您退回部件以便進行維修還是要求退款，請按照以下說明準備好所有要退回的部件：

1. 致電 Dell 公司以取得一個退回材料授權號碼，然後將它清楚地寫在包裝箱外易於看到的地方。

若要獲得有關的電話號碼，請參閱您所在地區的[聯絡號碼](#)。

2. 附上發票的複印件和一封寫明退回原因的信函。
3. 附上一份[診斷核對清單](#)，寫明您執行過的測試程式及所有 Dell 診斷程式報告的錯誤訊息。
4. 如果是要求退款，請附上退回部件的所有附件（電源線、軟體軟式磁碟、指南等）。
5. 使用該設備原來的（或類似的）包裝材料來包裝。

您必須支付運輸費用，支付退回產品的保險，並承擔運輸至 Dell 公司途中遺失的風險。本公司不接受以貨到付款 (C.O.D.) 方式寄送的包裹。

退回的貨品如果不符合上述任何一項要求，Dell 公司的接收部門將拒絕接收並會將其退還給您。

---

## 在您致電之前

**註：**致電時請準備好您的快速服務代碼。該代碼可讓 Dell 的自動化支援電話系統更有效地引導您進行電話諮詢。

請記住填妥[診斷核對清單](#)。如有可能，請在致電 Dell 尋求技術援助之前先開啟電腦，並使用電腦附近或電腦旁邊的電話與 Dell 公司聯絡。技術人員可能會要求您在鍵盤上鍵入一些指令，轉述操作細節；或者嘗試執行只限於在該系統上進行的其他故障排除步驟。請確定電腦說明文件就在旁邊。

 **警告：**拆裝電腦內部元件之前，請留意《產品資訊指南》中的安全指示。

診斷核對清單
姓名：

日期：
地址：
電話號碼：
服務標籤 (電腦背面的條碼)：
快速服務代碼：
退回材料授權號碼 (若已由 Dell 支援技術人員提供)：
作業系統及版本：
裝置：
擴充卡：
您的電腦是否已連接至網路？是 否
網路、版本和網路配接器：
程式及版本：
請參閱您的作業系統說明文件，以確定系統啟動權的內容。如果電腦已連接至印表機，請列印每份檔案。否則，請在致電 Dell 之前，記錄每份檔案的內容。
錯誤訊息、嗶聲代碼或診斷故障碼：
有關出現的問題以及您執行過的故障排除程序的說明：

## 與 Dell 公司聯絡

若要以電子方式與 Dell 公司聯絡，您可以存取以下 Web 站台：

- 1 [www.dell.com](http://www.dell.com)
- 1 [support.dell.com](http://support.dell.com) (技術支援)
- 1 [premiersupport.dell.com](http://premiersupport.dell.com) (為教育、政府、醫療機構及大/中型企業客戶 [包括貴賓客戶、鉑金客戶及黃金客戶] 提供的技術支援)

若要獲得您所在國家/地區的特定 Web 站台位址，請在下表中查找相應的國家/地區部分。

**註：** 免付費電話適於在所列國家/地區境內使用。

需要與 Dell 公司聯絡時，請使用下表提供的電子郵箱位址、電話號碼及代碼。如果您需要援助以判斷應該使用哪些代碼，請與當地或國際電話接線生聯絡。

國家/地區 (城市) 國際通話代碼 國家/地區號碼 城市碼	部門名稱或服務區域、 Web 站台和電子郵箱位址	區碼、 當地號碼和 免付費專線號碼
安圭拉	一般支援	免付費專線：800-335-0031
安地卡及巴布達	一般支援	1-800-805-5924
阿根廷 (布宜諾賽利斯)	Web 站台： <a href="http://www.dell.com.ar">www.dell.com.ar</a>	
國際通話代碼：00	技術支援和客戶關懷中心	免付費專線：0-800-444-0733
國家/地區號碼：54	銷售部	0-810-444-3355
城市碼：11	技術支援傳真	1145157139
	客戶關懷中心傳真	1145157138
阿魯巴	一般支援	免付費專線：800-1578
澳大利亞 (雪梨)	電子郵箱 (澳大利亞)： <a href="mailto:au_tech_support@dell.com">au_tech_support@dell.com</a>	
國際通話代碼：0011	電子郵箱 (紐西蘭)： <a href="mailto:nz_tech_support@dell.com">nz_tech_support@dell.com</a>	
國家/地區號碼：61	家庭和小型企業	1-300-65-55-33
城市碼：2	政府和企業界	免付費專線：1-800-633-559
	優先帳戶分部 (PAD)	免付費專線：1-800-060-889
	客戶關懷中心	免付費專線：1-800-819-339
	公司銷售部	免付費專線：1-800-808-385
	交易銷售部	免付費專線：1-800-808-312
	傳真	免付費專線：1-800-818-341
奧地利 (維也納)	Web 站台： <a href="http://support.euro.dell.com">support.euro.dell.com</a>	
國際通話代碼：900	電子郵箱： <a href="mailto:tech_support_central_europe@dell.com">tech_support_central_europe@dell.com</a>	
國家/地區號碼：43	家庭/小型企業銷售部	082024053000
城市碼：1	家庭/小型企業傳真	082024053049
	家庭/小型企業客戶關懷中心	082024053014

	優先帳戶/公司客戶關懷中心	082024053016
	家庭/小型企業技術支援	082024053014
	優先帳戶/公司技術支援	06608779
	總機	082024053000
<b>巴哈馬</b>	一般支援	免付費專線：1-866-278-6818
<b>巴貝多</b>	一般支援	1-800-534-3066
<b>比利時 (布魯塞爾)</b>	Web 站台： <a href="http://support.euro.dell.com">support.euro.dell.com</a>	
國際通話代碼：00	電子郵件：tech_be@dell.com	
國家/地區號碼：32	電子郵件 (供法語系客戶使用)： <a href="http://support.euro.dell.com/be/fr/emaildell/">support.euro.dell.com/be/fr/emaildell/</a>	
城市碼：2	技術支援	024819288
	客戶關懷中心	024819119
	公司銷售部	024819100
	傳真	024819299
	總機	024819100
<b>百慕達</b>	一般支援	1-800-342-0671
<b>玻利維亞</b>	一般支援	免付費專線：800-10-0238
<b>巴西</b>	Web 站台： <a href="http://www.dell.com/br">www.dell.com/br</a>	
國際通話代碼：00	客戶支援、技術支援	0800903355
國家/地區號碼：55	技術支援傳真	514815470
城市碼：51	客戶關懷中心傳真	514815480
	銷售部	0800903390
<b>英屬維爾京群島</b>	一般支援	免付費專線：1-866-278-6820
<b>汶萊</b>	客戶技術支援 (馬來西亞檳榔嶼)	6046334966
國家/地區號碼：673	客戶服務 (馬來西亞檳榔嶼)	6046334949
	交易銷售部 (馬來西亞檳榔嶼)	6046334955
<b>加拿大 (北約克, 安大略)</b>	線上訂購狀態： <a href="http://www.dell.ca/ostatus">www.dell.ca/ostatus</a>	
國際通話代碼：011	AutoTech (自動化技術支援)	免付費專線：1-800-247-9362
	TechFax	免付費專線：1-800-950-1329
	客戶關懷中心 (家庭/小型企業)	免付費專線：1-800-847-4096
	客戶關懷中心 (中型/大型企業和政府)	免付費專線：1-800-326-9463
	技術支援 (家庭/小型企業)	免付費專線：1-800-847-4096
	技術支援 (中型/大型企業和政府)	免付費專線：1-800-387-5757
	銷售部 (家庭/小型企業)	免付費專線：1-800-387-5752
	銷售部 (中型/大型企業和政府)	免付費專線：1-800-387-5755
	零件銷售部與延伸服務銷售部	18664403355
<b>開曼群島</b>	一般支援	1-800-805-7541
<b>智利 (聖地牙哥)</b>	銷售部、客戶支援與技術支援	免付費專線：1230-020-4823
國家/地區號碼：56		
城市碼：2		
<b>中國 (廈門)</b>	技術支援 Web 站台： <a href="http://support.dell.com.cn">support.dell.com.cn</a>	
國家/地區號碼：86	技術支援電子郵件：cn_support@dell.com	
城市碼：592	技術支援傳真	8181350
	技術支援 (Dimension™ 和 Inspiron™)	免付費專線：8008582969
	技術支援 (OptiPlex™、Latitude™ 和 Dell Precision™)	免付費專線：8008580950
	技術支援 (伺服器 and 儲存體)	免付費專線：8008580960
	技術支援 (放映機、PDA、印表機、交換機、路由器等)	免付費專線：8008582920
	客戶體驗	免付費專線：8008582060
	家庭和小型企業	免付費專線：8008582222
	優先帳戶分部	免付費專線：8008582557
	大型公司帳戶 (GCP)	免付費專線：8008582055
	大型公司帳戶 (重要帳戶)	免付費專線：8008582628
	大型公司帳戶 (北部地區)	免付費專線：8008582999
	大型公司帳戶 (北部地區政府及教育機構)	免付費專線：8008582955
	大型公司帳戶 (東部地區)	免付費專線：8008582020
	大型公司帳戶 (東部地區政府及教育機構)	免付費專線：8008582669
	大型公司帳戶 (Queue Team)	免付費專線：8008582222
	大型公司帳戶 (南部地區)	免付費專線：8008582355
	大型公司帳戶 (西部地區)	免付費專線：8008582811

	大型公司帳戶 (備用零件)	免付費專線：8008582621
<b>哥倫比亞</b>	一般支援	980-9-15-3978
<b>哥斯大黎加</b>	一般支援	0800-012-0435
<b>捷克共和國 (布拉格)</b>	Web 站台： <b>support.euro.dell.com</b>	
國際通話代碼： <b>00</b>	電子郵件箱：czech_dell@dell.com	
國家/地區號碼： <b>420</b>	技術支援	0221862727
城市碼： <b>2</b>	客戶關懷中心	0221862711
	傳真	0221862714
	TechFax	0221862728
	總機	0221862711
<b>丹麥 (哥本哈根)</b>	Web 站台： <b>support.euro.dell.com</b>	
國際通話代碼： <b>00</b>	電子郵件支援 (可攜式電腦)：den_nbk_support@dell.com	
國家/地區號碼： <b>45</b>	電子郵件支援 (桌上型電腦)：den_support@dell.com	
	電子郵件支援 (伺服器)：Nordic_server_support@dell.com	
	技術支援	70230182
	客戶關懷中心 (Relational)	70230184
	家庭/小型企業客戶關懷中心	32875505
	總機 (Relational)	32871200
	傳真總機 (Relational)	32871201
	總機 (家庭/小型企業)	32875000
	傳真總機 (家庭/小型企業)	32875001
<b>多米尼克</b>	一般支援	免付費專線：1-866-278-6821
<b>多明尼加共和國</b>	一般支援	1-800-148-0530
<b>厄瓜多</b>	一般支援	免付費專線：999-119
<b>薩爾瓦多</b>	一般支援	01-899-753-0777
<b>芬蘭 (赫爾辛基)</b>	Web 站台： <b>support.euro.dell.com</b>	
國際通話代碼： <b>990</b>	電子郵件箱：fin_support@dell.com	
國家/地區號碼： <b>358</b>	電子郵件支援 (伺服器)：Nordic_support@dell.com	
城市碼： <b>9</b>	技術支援	0925331360
	技術支援傳真	0925331381
	客戶關懷中心 (Relational)	0925331338
	家庭/小型企業客戶關懷中心	0969379194
	傳真	0925331399
	總機	0925331300
<b>法國 (巴黎 (蒙特佩利爾))</b>	Web 站台： <b>support.euro.dell.com</b>	
國際通話代碼： <b>00</b>	電子郵件箱： <b>support.euro.dell.com/fr/fr/emaildell/</b>	
國家/地區號碼： <b>33</b>	<b>家庭和小型企業</b>	
城市碼： <b>(1) (4)</b>	技術支援	0825387270
	客戶關懷中心	0825823833
	總機	0825004700
	總機 (從法國以外的地區致電)	0499754000
	銷售部	0825004700
	傳真	0825004701
	傳真 (從法國以外的地區致電)	0499754001
	<b>公司</b>	
	技術支援	0825004719
	客戶關懷中心	0825338339
	總機	0155947100
	銷售部	0155947100
	傳真	0155947101
<b>德國 (明根)</b>	Web 站台： <b>support.euro.dell.com</b>	
國際通話代碼： <b>00</b>	電子郵件箱：tech_support_central_europe@dell.com	
國家/地區號碼： <b>49</b>	技術支援	06103766-7200
城市碼： <b>6103</b>	家庭/小型企業客戶關懷中心	0180-5-224400
	通用客戶關懷中心	06103766-9570
	優先帳戶客戶關懷中心	06103766-9420
	大型帳戶客戶關懷中心	06103766-9560
	公共帳戶客戶關懷中心	06103766-9555
	總機	06103766-7000

<b>希臘</b> 國際通話代碼： <b>00</b> 國家/地區號碼： <b>30</b>	Web 站台： <b>support.euro.dell.com</b>	
	電子郵件： <b>support.euro.dell.com/gr/en/emaildell/</b>	
	技術支援	080044149518
	黃金客戶技術支援	08844140083
	總機	2108129800
	銷售部	2108129800
	傳真	2108129812
<b>格瑞那達</b>	一般支援	免付費專線：1-866-540-3355
<b>瓜地馬拉</b>	一般支援	1-800-999-0136
<b>蓋亞納</b>	一般支援	免付費專線：1-877-270-4609
<b>香港</b> 國際通話代碼： <b>001</b> 國家/地區號碼： <b>852</b>	Web 站台： <b>support.ap.dell.com</b>	
	電子郵件： <b>ap_support@dell.com</b>	
	技術支援 (Dimension™ 和 Inspiron™)	29693189
	技術支援 (OptiPlex™、Latitude™ 和 Dell Precision™)	29693191
	技術支援 (PowerApp™、PowerEdge™、PowerConnect™ 和 PowerVault™)	29693196
	Queue EEC 黃金熱線	29693187
	客戶協助	34160910
	大型公司帳戶	34160907
	通用客戶計劃	34160908
	中型企業分部	34160912
家庭和小型企業分部	29693105	
<b>印度</b>	技術支援	1600338045
	銷售部	1600338044
<b>愛爾蘭 (切里伍德)</b> 國際通話代碼： <b>16</b> 國家/地區號碼： <b>353</b> 城市碼： <b>1</b>	Web 站台： <b>support.euro.dell.com</b>	
	電子郵件： <b>dell_direct_support@dell.com</b>	
	技術支援	1850543543
	英國技術支援 (僅在英國國內撥打)	08709080800
	家庭使用者客戶關懷中心	012044014
	小型企業客戶關懷中心	012044014
	英國客戶關懷中心 (僅在英國國內撥打)	08709060010
	公司客戶關懷中心	1850200982
	公司客戶關懷中心 (僅在英國國內撥打)	08709074499
	愛爾蘭銷售部	012044444
	英國銷售部 (僅在英國國內撥打)	08709074000
	傳真/銷售傳真	012040103
	總機	012044444
<b>義大利 (米蘭)</b> 國際通話代碼： <b>00</b> 國家/地區號碼： <b>39</b> 城市碼： <b>02</b>	Web 站台： <b>support.euro.dell.com</b>	
	電子郵件： <b>support.euro.dell.com/it/it/emaildell/</b>	
	<b>家庭和小型企業</b>	
	技術支援	0257782690
	客戶關懷中心	0269682114
	傳真	0269682113
	總機	0269682112
	<b>公司</b>	
	技術支援	0257782690
	客戶關懷中心	0257782555
	傳真	0257503530
	總機	02577821
	<b>牙買加</b>	一般支援 (僅在牙買加國內撥打)
<b>日本 (川崎)</b> 國際通話代碼： <b>001</b> 國家/地區號碼： <b>81</b> 城市碼： <b>44</b>	Web 站台： <b>support.jp.dell.com</b>	
	技術支援 (伺服器)	免付費專線：0120-198-498
	日本以外地區的技術支援 (伺服器)	81-44-556-4162
	技術支援 (Dimension™ 和 Inspiron™)	免付費專線：0120-198-226
	日本以外地區的技術支援 (Dimension 和 Inspiron)	81-44-520-1435
	技術支援 (Dell Precision™、OptiPlex™ 和 Latitude™)	免付費專線：0120-198-433
	日本以外地區的技術支援 (Dell Precision、OptiPlex 和 Latitude)	81-44-556-3894
	技術支援 (Axim™)	免付費專線：0120-981-690
	日本以外地區的技術支援 (Axim)	81-44-556-3468
	Faxbox 服務	044-556-3490

	24 小時自動化訂購服務	044-556-3801
	客戶關懷中心	044-556-4240
	企業銷售分部 (不超過 400 名員工)	044-556-1465
	優先帳戶銷售分部 (超過 400 名員工)	044-556-3433
	大型公司帳戶銷售部 (超過 3500 名員工)	044-556-3430
	公共銷售部 (政府、教育及醫療機構)	044-556-1469
	通用 (日本)	044-556-3469
	個別使用者	044-556-1760
	總機	044-556-4300
<b>韓國 (漢城)</b> 國際通話代碼：001 國家/地區號碼：82 城市碼：2	技術支援	免付費專線：080-200-3800
	銷售部	免付費專線：080-200-3600
	客戶服務 (韓國漢城)	免付費專線：080-200-3800
	客戶服務 (馬來西亞檳榔嶼)	6046334949
	傳真	2194-6202
	總機	2194-6000
<b>拉丁美洲</b>	客戶技術支援 (美國德克薩斯州奧斯汀)	512728-4093
	客戶服務 (美國德克薩斯州奧斯汀)	512728-3619
	傳真 (技術支援和客戶服務) (美國德克薩斯州奧斯汀)	512728-3883
	銷售部 (美國德克薩斯州奧斯汀)	512728-4397
	銷售傳真 (美國德克薩斯州奧斯汀)	512728-4600 或 512 728-3772
<b>盧森堡</b> 國際通話代碼：00 國家/地區號碼：352	Web 站台： <a href="http://support.euro.dell.com">support.euro.dell.com</a>	
	電子郵件： <a href="mailto:tech_be@dell.com">tech_be@dell.com</a>	
	技術支援 (比利時布魯塞爾)	3420808075
	家庭/小型企業銷售部 (比利時布魯塞爾)	免付費專線：080016884
	公司銷售部 (比利時布魯塞爾)	024819100
	客戶關懷中心 (比利時布魯塞爾)	024819119
	傳真 (比利時布魯塞爾)	024819299
	總機 (比利時布魯塞爾)	024819100
<b>澳門</b> 國家/地區號碼：853	技術支援	免付費專線：0800 582
	客戶服務 (馬來西亞檳榔嶼)	6046334949
	交易銷售部	免付費專線：0800 581
<b>馬來西亞 (檳榔嶼)</b> 國際通話代碼：00 國家/地區號碼：60 城市碼：4	技術支援 (Dell Precision、OptiPlex 和 Latitude)	免付費專線：1800880193
	技術支援 (Dimension 和 Inspiron)	免付費專線：1800881306
	客戶服務	046334949
	交易銷售部	免付費專線：1800888202
<b>墨西哥</b> 國際通話代碼：00 國家/地區號碼：52	客戶技術支援	001-877-384-8979 或 001-877-269-3383
	銷售部	50-81-8800 或 01-800-888-3355
	客戶服務	001-877-384-8979 或 001-877-269-3383
	總線	50-81-8800 或 01-800-888-3355
<b>蒙瑟拉特</b>	一般支援	免付費專線：1-866-278-6822
<b>荷蘭安地列斯群島</b>	一般支援	001-800-882-1519
<b>荷蘭 (阿姆斯特丹)</b> 國際通話代碼：00 國家/地區號碼：31 城市碼：20	Web 站台： <a href="http://support.euro.dell.com">support.euro.dell.com</a>	
	電子郵件 (技術支援)：	
	(企業)： <a href="mailto:nl_server_support@dell.com">nl_server_support@dell.com</a>	
	(Latitude)： <a href="mailto:nl_latitude_support@dell.com">nl_latitude_support@dell.com</a>	
	(Inspiron)： <a href="mailto:nl_inspiron_support@dell.com">nl_inspiron_support@dell.com</a>	
	(Dimension)： <a href="mailto:nl_dimension_support@dell.com">nl_dimension_support@dell.com</a>	
	(OptiPlex)： <a href="mailto:nl_optiplex_support@dell.com">nl_optiplex_support@dell.com</a>	

	(Dell Precision) : nl_workstation_support@dell.com	
	技術支援	0206744500
	技術支援傳真	0206744766
	家庭/小型企業客戶關懷中心	0206744200
	客戶關懷中心 (Relational)	0206744325
	家庭/小型企業銷售部	0206745500
	銷售部 (Relational)	0206745000
	家庭/小型企業銷售部傳真	0206744775
	銷售部傳真 (Relational)	0206744750
	總機	0206745000
	總機傳真	0206744750
<b>紐西蘭</b>	電子郵件 (紐西蘭) : nz_tech_support@dell.com	
國際通話代碼 : 00	電子郵件 (澳大利亞) : au_tech_support@dell.com	
國家/地區號碼 : 64	家庭和小型企業	0800446255
	政府和企業界	0800444617
	銷售部	0800441567
	傳真	0800441566
<b>厄加拉瓜</b>	一般支援	001-800-220-1006
<b>挪威 (利薩克)</b>	Web 站台 : support.euro.dell.com	
國際通話代碼 : 00	電子郵件支援 (可攜式電腦) : nor_nbk_support@dell.com	
國家/地區號碼 : 47	電子郵件支援 (桌上型電腦) : nor_support@dell.com	
	電子郵件支援 (伺服器) : nordic_server_support@dell.com	
	技術支援	67116882
	客戶關懷中心 (Relational)	67117514
	家庭/小型企業客戶關懷中心	23162298
	總機	67116800
	傳真總機	67116865
<b>巴拿馬</b>	一般支援	001-800-507-0962
<b>秘魯</b>	一般支援	0800-50-669
<b>波蘭 (華沙)</b>	Web 站台 : support.euro.dell.com	
國際通話代碼 : 011	電子郵件 : pl_support_tech@dell.com	
國家/地區號碼 : 48	客戶服務電話	5795700
城市碼 : 22	客戶關懷中心	5795999
	銷售部	5795999
	客戶服務傳真	5795806
	接待櫃台傳真	5795998
	總機	5795999
<b>葡萄牙</b>	Web 站台 : support.euro.dell.com	
國際通話代碼 : 00	電子郵件 : support.euro.dell.com/pt/en/emaildell/	
國家/地區號碼 : 351	技術支援	707200149
	客戶關懷中心	800300413
	銷售部	800 300 410 或 800 300 411 或 800 300 412 或 21 422 07 10
	傳真	214240112
<b>波多黎各</b>	一般支援	1-800-805-7545
<b>聖啟斯和尼維斯</b>	一般支援	免付費專線 : 1-877-441-4731
<b>聖露西亞</b>	一般支援	1-800-882-1521
<b>聖文森</b>	一般支援	免付費專線 : 1-877-270-4609
<b>新加坡 (新加坡)</b>	技術支援	免付費專線 : 8006011051
國際通話代碼 : 005	客戶服務 (馬來西亞檳榔嶼)	6046334949
國家/地區號碼 : 65	交易銷售部	免付費專線 : 8006011054
	公司銷售部	免付費專線 : 8006011053
<b>南非 (約翰尼斯堡)</b>	Web 站台 : support.euro.dell.com	
國際通話代碼 : 09/091	電子郵件 : dell_za_support@dell.com	
國家/地區號碼 : 27	技術支援	0117097710
城市碼 : 11	客戶關懷中心	0117097707
	銷售部	0117097700
	傳真	0117060495



	總機	0117097700
<b>東南亞及太平洋國家和地區</b>	客戶技術支援、客戶服務與銷售部 (馬來西亞檳榔嶼)	6046334810
<b>西班牙 (馬德里)</b>	Web 站台: <b>support.euro.dell.com</b>	
國際通話代碼: <b>00</b>	電子郵件: <b>support.euro.dell.com/es/es/emaildell/</b>	
國家/地區號碼: <b>34</b>	<b>家庭和小型企業</b>	
城市碼: <b>91</b>	技術支援	902100130
	客戶關懷中心	902118540
	銷售部	902118541
	總機	902118541
	傳真	902118539
	<b>公司</b>	
	技術支援	902100130
	客戶關懷中心	902118546
	總機	917229200
	傳真	917229583
<b>瑞典 (烏普蘭斯韋斯比)</b>	Web 站台: <b>support.euro.dell.com</b>	
國際通話代碼: <b>00</b>	電子郵件: swe_support@dell.com	
國家/地區號碼: <b>46</b>	Latitude 和 Inspiron 的電子郵件支援: Swe-nbk_kats@dell.com	
城市碼: <b>8</b>	OptiPlex 的電子郵件支援: Swe_kats@dell.com	
	伺服器的電子郵件支援: Nordic_server_support@dell.com	
	技術支援	0859005199
	客戶關懷中心 (Relational)	0859005642
	家庭/小型企業客戶關懷中心	0858770527
	員工購買計劃 (EPP) 支援	201401444
	傳真技術支援	0859005594
	銷售部	0859005185
<b>瑞士 (日內瓦)</b>	Web 站台: <b>support.euro.dell.com</b>	
國際通話代碼: <b>00</b>	電子郵件: Tech_support_central_Europe@dell.com	
國家/地區號碼: <b>41</b>	電子郵件 (供法語系 HSB 和公司客戶使用): <b>support.euro.dell.com/ch/fr/emaildell/</b>	
城市碼: <b>22</b>	技術支援 (家庭和小型企業)	0844811411
	技術支援 (公司)	0844822844
	客戶關懷中心 (家庭和小型企業)	0848802202
	客戶關懷中心 (公司)	0848821721
	傳真	0227990190
	總機	0227990101
<b>台灣地區</b>	技術支援 (可攜式和桌上型電腦)	免付費專線: <b>00801 86 1011</b>
國際通話代碼: <b>002</b>	技術支援 (伺服器)	免付費專線: <b>0080 60 1256</b>
國家/地區號碼: <b>886</b>	交易銷售部	免付費專線: <b>0800 651 228</b>
	公司銷售部	免付費專線: <b>0800 651 227</b>
<b>泰國</b>	技術支援	免付費專線: <b>0880 060 07</b>
國際通話代碼: <b>001</b>	客戶服務 (馬來西亞檳榔嶼)	6046334949
國家/地區號碼: <b>66</b>	銷售部	免付費專線: <b>0880 060 09</b>
<b>千里達/托貝哥</b>	一般支援	<b>1-800-805-8035</b>
<b>土克斯和開科斯群島</b>	一般支援	免付費專線: <b>1-866-540-3355</b>
<b>英國 (布雷克渥)</b>	Web 站台: <b>support.euro.dell.com</b>	
國際通話代碼: <b>00</b>	客戶關懷中心 Web 站台: <b>support.euro.dell.com/uk/en/ECare/Form/Home.asp</b>	
國家/地區號碼: <b>44</b>	電子郵件: dell_direct_support@dell.com	
城市碼: <b>1344</b>	技術支援 (公司/優先帳戶/PAD (1000 名以上員工))	08709080500
	技術支援 (直接/PAD 和一般)	08709080800
	通用帳戶客戶關懷中心	01344373186
	家庭和小型企業客戶關懷中心	08709060010
	公司客戶關懷中心	01344373185
	優先帳戶 (500 - 5000 名員工) 客戶關懷中心	08709060010
	中央政府客戶關懷中心	01344373193
	地方政府與教育機構客戶關懷中心	01344373199
	醫療機構客戶關懷中心	01344373194
	家庭和小型企業銷售部	08709074000
	公司/公營企業部門銷售部	01344860456

	家庭和小型企業傳真	08709074006
<b>烏拉圭</b>	一般支援	免付費專線：000-413-598-2521
<b>美國 (德克薩斯州奧斯丁)</b> 國際通話代碼：011 國家/地區號碼：1	自動化訂購狀態查詢服務	免付費專線：1-800-433-9014
	AutoTech (可攜式和桌上型電腦)	免付費專線：1-800-247-9382
	<b>用戶</b> (家庭和家庭辦公室)	
	技術支援	免付費專線：1-800-624-9896
	客戶服務	免付費專線：1-800-624-9897
	DellNet™ 服務與支援	免付費專線：1-877-Dellnet (1-877-335-5638)
	員工購買計劃 (EPP) 客戶	免付費專線：1-800-695-8133
	金融服務 Web 站台： <a href="http://www.dellfinancialservices.com">www.dellfinancialservices.com</a>	
	金融服務 (租賃/貸款)	免付費專線：1-877-577-3355
	金融服務 (Dell 優先帳戶 [DPA])	免付費專線：1-800-283-2210
	<b>企業</b>	
	客戶服務與技術支援	免付費專線：1-800-822-8965
	員工購買計劃 (EPP) 客戶	免付費專線：1-800-695-8133
	印表機和放映機技術支援	免付費專線：1-877-459-7298
	<b>公共部門</b> (政府、教育及醫療機構)	
	客戶服務與技術支援	免付費專線：1-800-456-3355
	員工購買計劃 (EPP) 客戶	免付費專線：1-800-234-1490
	Dell 銷售部	免付費專線：1-800-289-3355 或免付費專線：1-800-879-3355
	Dell Outlet Store (以舊翻新的 Dell 電腦)	免付費專線：1-888-798-7561
	軟體和週邊裝置銷售部	免付費專線：1-800-671-3355
	零件銷售部	免付費專線：1-800-357-3355
	延伸服務和保固銷售部	免付費專線：1-800-247-4618
	傳真	免付費專線：1-800-727-8320
專為耳聾、聽力困難或語言障礙者提供的 Dell 服務	免付費專線：1-877-DELLTTY (1-877-335-5889)	
<b>美屬維爾京群島</b>	一般支援	1-877-673-3355
<b>委內瑞拉</b>	一般支援	8001-3605

[回到目錄頁](#)

[回到目錄頁](#)

## 詞彙表

Dell™ OptiPlex™ SX280 使用者指南

[英文字母](#) [四畫](#) [五畫](#) [六畫](#) [七畫](#) [八畫](#) [九畫](#) [十畫](#) [十一畫](#) [十二畫](#) [十三畫](#) [十四畫](#) [十五畫](#) [十六畫](#) [十八畫](#) [十九畫](#) [二十畫以上](#)

本詞彙表中的術語僅用於提供資訊，其中可能並未介紹特定電腦所包含的全部功能。

## 英文字母

**AC** — 交流電 — 一種電流形式，將交流電變壓器的電源線插入電源插座後，這種電流形式將為電腦提供電力。

**ACPI** — 進階設定及電源介面 — 一種電源管理規格，可讓 Microsoft® Windows® 作業系統將電腦置於待命模式或休眠模式，以節省分配給連接至電腦的每個裝置的電量。

**AGP** — 加速圖形連接埠 — 一種專用的圖形連接埠，允許將系統記憶體用於與影像相關的工作。由於影像電路與電腦記憶體之間的介面速度更快，所以 AGP 能夠提供圓潤的全彩視訊影像。

**APR** — 進階連接埠複製裝置 — 一種埠接裝置，可讓您方便地將顯示器、鍵盤、滑鼠和其他裝置與可攜式電腦配合使用。

**ASF** — 警報標準格式 — 一種標準，用於定義向管理控制台報告硬體和軟體警報的機制。ASF 的設計使其與平台和作業系統無關。

**BIOS** — 基本輸入/輸出系統 — 用作電腦硬體與作業系統之間的介面的一種程式 (或公用程式)。除非您知道此程式的設定對電腦的影響，否則請勿變更這些設定。也稱為**系統設定程式**。

**bps** — 每秒位元數 — 用於測量資料傳送速度的標準單位。

**BTU** — 英制熱量單位 — 熱量輸出的測量單位。

**C** — 攝氏 — 一種溫度測量系統，其中 0° 為水的冰點，100° 為水的沸點。

**CD** — 光碟 — 一種光學式儲存媒體，通常用於音效和軟體程式。

**CD-R** — 可錄 CD — 一種可錄製資料的 CD。CD-R 上僅可以錄製一次資料。錄製之後，將無法清除或覆寫資料。

**CD-RW** — 可重寫 CD — 一種可重複寫入資料的 CD。資料可以寫入 CD-RW 光碟，以後也可以清除和覆寫 (重寫)。

**CD-RW/DVD 光碟機** — 一種能夠讀取 CD 和 DVD 並將資料寫入 CD-RW (可重寫 CD) 和 CD-R (可錄 CD) 光碟的磁碟機，有時也稱為組合光碟機。您可以將資料多次寫入 CD-RW 光碟，但 CD-R 光碟只能寫入一次。

**CD-RW 光碟機** — 能夠讀取 CD 並將資料寫入 CD-RW (可重寫 CD) 和 CD-R (可錄 CD) 光碟的磁碟機。您可以將資料多次寫入 CD-RW 光碟，但 CD-R 光碟只能寫入一次。

**CD 光碟機** — 使用光學技術從 CD 讀取資料的磁碟機。

**CD 播放機** — 用於播放音樂 CD 的軟體。CD 播放機會顯示一個帶有按鈕的視窗，可以用來播放 CD。

**COA** — 真品證書 — 位於電腦黏膠貼紙上的 Windows 字母數字代碼。您可能需要用 COA 來完成作業系統的安裝或重新安裝。也稱為**產品識別碼**或**產品 ID**。

**CRIMM** — 中繼 Rambus 直插式記憶體模組 — 一種無任何記憶體晶片的專用模組，用於填塞空曠的 RIMM 插槽。

**DDR SDRAM** — 雙倍資料傳送速率 SDRAM — SDRAM 的一種類型，使資料組傳送速率提高一倍，從而提高系統效能。

**DIN 連接器** — 符合 DIN 標準 (德國工業標準) 的圓形六針連接器；通常用於連接 PS/2 鍵盤或滑鼠纜線連接器。

**DMA** — 直接記憶體存取 — 可以讓某些類型的資料跳過處理器，直接在 RAM 和裝置之間傳送的通道。

**DMTF** — 分散式管理特別工作組 — 硬體與軟體公司的聯合會，為分散式桌面、網路、企業和網際網路環境開發管理標準。

**DRAM** — 動態隨機存取記憶體 — 將資訊儲存於含有電容器的內建電路中的一種記憶體。

**DSL** — 數位用戶線路 — 一種透過類比電話線提供連續、高速的網際網路連線的技術。

**DVD** — 數位影像光碟 — 通常用於儲存電影的光碟。DVD 是雙面的，而 CD 是單面的。DVD 光碟機也能讀取大多數 CD 媒體。

**DVD+RW** — 可重寫 DVD — 一種可重複寫入資料的 DVD。資料可以寫入 DVD+RW 光碟，以後也可以清除和覆寫 (重寫)。(DVD+RW 技術與 DVD-RW 技術不同。)

**DVD+RW 光碟機** — 能夠讀取 DVD 和大部分 CD 媒體，並可以向 DVD+RW (可重寫 DVD) 光碟寫入資料的磁碟機。

**DVD 光碟機** — 使用光學技術從 DVD 和 CD 讀取資料的磁碟機。

**DVD 播放機** — 用於觀賞 DVD 電影的軟體。DVD 播放機會顯示一個帶有按鈕的視窗，可以用來觀賞電影。

**DVI** — 數位影像介面 — 電腦和數位影像顯示之間的數位傳送標準，DVI 配接器透過電腦的內建圖形來工作。

**ECC** — 錯誤核對及更正 — 包含特殊電路的一類記憶體，該電路用於在資料進出記憶體時測試資料的正確性。

**ECP** — 延伸功能連接埠 — 一種提供改進的雙向資料傳送的並列連接器設計。與 EPP 類似，ECP 使用直接記憶體存取來傳送資料，通常可以提高效能。

**EIDE** — 增強型整合套件 — 一種改進的 IDE 介面，用於硬碟機和 CD 光碟機。

**EMI** — 電磁干擾 — 由於電磁輻射導致的電子干擾。

**EPP** — 增強並列埠 — 提供雙向資料傳送的並列連接器設計。

**ESD** — 靜電釋放 — 靜電的快速釋放。ESD 會損壞電腦和通訊設備的內建電路。

**FCC** — 美國聯邦通訊委員會 — 美國的一個機構，負責實施與通訊相關的法規，該法規用於評估電腦和其他電子設備所產生的輻射等級。

**FSB** — 前側匯流排 — 處理器和 RAM 之間的資料路徑和實體介面。

**FTP** — 檔案傳送通訊協定 — 一種標準的網際網路通訊協定，用於在連接至網際網路的電腦之間交換檔案。

**G** — 重力 — 重量和力的測量單位。

**GB** — 十億位元組 — 資料儲存的測量單位，1 GB 等於 1024 MB (1,073,741,824 位元組)。如果用來指硬碟機儲存量，通常將其捨入為 1,000,000,000 位元組。

**GHz** — 十億赫茲 — 頻率測量單位，1 GHz 等於 1,000,000,000 Hz 或 1,000 MHz。電腦處理器、匯流排和介面速度的測量單位一般為 GHz。

**GUI** — 圖形使用者介面 — 透過選單、視窗和圖示與使用者互動的軟體。在 Windows 作業系統上執行的大多數程式均為 GUI。

**HTML** — 超文件標示語言 — 插入至網際網路網頁中的一組代碼，用於在網際網路瀏覽器上顯示。

**HTTP** — 超文件傳輸協定 — 用於在連接至網際網路的電腦之間交換檔案的通訊協定。

**Hz** — 赫茲 — 頻率測量單位，1 赫茲等於每秒 1 個週期。電腦和電子裝置的測量單位一般為千赫茲 (kHz)、百萬赫茲 (MHz)、十億赫茲 (GHz) 或兆赫茲 (THz)。

**IC** — 加拿大工業部 — 加拿大管制機構，與美國的 FCC 職責類似，專門負責管制電子設備的輻射。

**IC** — 積體電路 — 一種半導體晶圓或晶片，上面可組裝數千或數百萬個微型電子元件，用於電腦、音效以及影像設備。

**IDE** — 積體磁碟機電子設備 — 一種用於大型儲存裝置的介面，其中的控制器被整合於硬碟機或 CD 光碟機中。

**IEEE 1394** — 電機電子工程師協會 — 用於將 IEEE 1394 相容裝置 (例如數位相機和 DVD 播放機) 連接至電腦的高效能序列匯流排。

**I/O** — 輸入/輸出 — 用於向電腦輸入資料和從電腦擷取資料的作業或裝置。鍵盤和印表機是 I/O 裝置。

**I/O 位址** — 在 RAM 中的位址，與某個特定裝置 (例如序列連接器、並列連接器或擴充槽) 關聯，並可讓處理器與該裝置通訊。

**IrDA** — 紅外線資料協會 — 建立國際紅外線通訊標準的機構。

**IRQ** — 岔斷要求 — 指定給特定裝置的電子路徑，使該裝置可以與處理器通訊。每個裝置連接必須有一個指定的 IRQ。雖然兩個裝置可以共用同一個 IRQ 指定，但您無法同時對這兩個裝置進行作業。

**ISP** — 網際網路服務供應商 — 可讓您存取其主機伺服器以便直接連接至網際網路、收發電子郵件以及存取 Web 站台的公司。ISP 通常為您提供收費的軟體套件、使用者名稱和撥接電話號碼。

**Kb** — 千位元 — 資料單位，1 Kb 等於 1024 位元。記憶體橫體電路容量的測量單位。

**KB** — 千位元組 — 資料單位，1 KB 等於 1024 位元組，但一般稱 1 KB 等於 1000 位元組。

**kHz** — 千赫茲 — 頻率測量單位，1 kHz 等於 1000 Hz。

**L1 快取記憶體** — 儲存於處理器內部的主快取記憶體。

**L2 快取記憶體** — 一次快取記憶體，可以安裝在處理器外部，也可以併入處理器結構內。

**LAN** — 區域網路 — 覆蓋範圍較小的電腦網路。LAN 一般侷限於一座建築物或幾座相鄰建築物內。可以透過電話線和無線電波將一個 LAN 連接至另一個遠距離的 LAN，進而構成一個廣域網路 (WAN)。

**LCD** — 液晶顯示幕 — 可攜式電腦和平面顯示器使用的一種技術。

**LED** — 發光二極管 — 透過發光來表示電腦狀態的電子元件。

**LPT** — 列印表機 — 對印表機或其他並列裝置的並列連接的指定。

**Mb** — 百萬位元 — 記憶體晶片容量的測量單位，1 Mb 等於 1024 Kb。

**MB** — 百萬位元組 — 資料儲存的測量單位，1 百萬位元組等於 1,048,576 位元組。1 MB 等於 1024 KB。如果用來指硬碟機儲存量，通常將其捨入為 1,000,000 位元組。

**Mbps** — 每秒百萬位元 — 每秒一百萬位元。此測量單位通常用於網路和數據機的傳輸速度。

**MB/sec** — 每秒百萬位元組 — 每秒一百萬位元組。此測量單位通常用於資料的傳送速率。

**MHz** — 百萬赫茲 — 頻率測量單位，一百萬赫茲等於每秒 1 百萬個週期。電腦處理器、匯流排和介面速度的測量單位通常為 MHz。

**ms** — 毫秒 — 時間測量單位，1 毫秒等於千分之一秒。儲存裝置存取時間的測量單位一般為 ms。

**NIC** — 請參閱 [網路配接器](#)。

**ns** — 毫微秒 — 時間測量單位，1 毫微秒等於十億分之一秒。

**NVRAM** — 不依電性隨機存取記憶體 — 在電腦關閉或斷開外部電源時儲存資料的一種記憶體。NVRAM 用於維護電腦組態資訊，例如日期、時間和您可以設定的其他系統設定選項。

**PCI** — 週邊元件連接標準 — PCI 是支援 32 和 64 位元資料路徑的區域匯流排，在處理器和裝置 (例如影像、磁碟機、網路等) 之間提供高速資料路徑。

**PCMCIA** — 個人電腦記憶體插卡國際組織 — 建立 PC 卡標準的機構。

**PC 卡** — 符合 PCMCIA 標準的抽取式 I/O 卡。常見的 PC 卡有數據機和網路配接器。

**PIN** — 個人識別號碼 — 一組數字和/或字母，用於限制未經授權者存取電腦網路及其他安全系統。

**PIO** — 程控輸入/輸出 — 將處理器作為資料路徑的一部分，透過它在兩個裝置之間傳送資料的方式。

**POST** — 開機自我測試 — 診斷程式，由 BIOS 自動載入，對主要電腦元件 (例如記憶體、硬碟機和影像等) 執行基本測試。在 POST 期間，如果系統未偵測到故障，電腦將繼續啟動。

**PS/2** — 個人系統/2 — 用於連接 PS/2 相容鍵盤、滑鼠或鍵盤的一種連接器。

**PXE** — 預啟動執行環境 — 一種 WFM (連線管理) 標準，可遠端組態和啟動連入網路但是沒有作業系統的電腦。

**RAID** — 獨立磁碟冗餘陣列 — 提供資料冗餘的方法。一些常見的 RAID 實現方案包括 RAID 0、RAID 1、RAID 5、RAID 10 和 RAID 50。

**RAM** — 隨機存取記憶體 — 程式指令和資料的主要暫時性儲存區域。在您關閉電腦後，RAM 中儲存的所有資訊都將遺失。

**RFI** — 無線電頻率干擾 — 典型無線電頻率產生的干擾，範圍為 10 KHz 至 100,000 MHz。無線電頻率位於電磁頻譜較低的一端，比頻率較高的輻射 (例如紅外線和光) 更易產生干擾。

**ROM** — 唯讀記憶體 — 一種記憶體，儲存電腦無法刪除或寫入的資料和程式。與 RAM 不同，ROM 記憶體在關閉電腦後仍可以保留其中的內容。電腦作業所必需的一些程式駐留在 ROM 中。

**RPM** — 每分鐘轉數 — 每分鐘的旋轉數。硬碟機速度的測量單位通常為 rpm。

**RTC** — 即時時鐘 — 主機板上由電池供電的時鐘，在您關閉電腦之後仍保留日期和時間資訊。

**RTCST** — 即時時鐘重設 — 某些電腦主機板上的跳線，通常用於排除故障。

**SDRAM** — 同步動態隨機存取記憶體 — 與處理器的最佳時鐘速度保持同步的一種 DRAM。

**S/PDIF** — Sony/Philips 數位介面 — 一種音效傳送檔案格式，可以在檔案之間傳送音效，而無須將其轉換為類比格式或從類比格式轉換，以免降低檔案的品質。

**SVGA** — 超級影像圖形陣列 — 一種影像卡及控制器的影像標準。典型的 SVGA 解析度為 800 x 600 和 1024 x 768。

程式能夠顯示的顏色數和解析度取決於顯示器、影像控制器及其驅動程式的功能，以及電腦上安裝的影像記憶體的容量。

**SXGA** — 超級延伸圖形陣列 — 一種影像卡與控制器的影像標準，可支援高達 1280 x 1024 的解析度。

**SXGA+** — 超級延伸圖形陣列增強 — 一種影像卡與控制器的影像標準，可支援高達 1400 x 1050 的解析度。

**TAPI** — 電話應用程式設計介面 — 啟用 Windows 程式，以與各種電話裝置 (包括音效、資料、傳真及影像) 共同作業。

**UPS** — 不斷電供應系統 — 在電源供應出現故障或電壓降至無法使用的程度時所使用的備用電源。UPS 可讓電腦在停電後的有限時間內繼續執行。UPS 系統通常提供電湧抑制功能，還可能提供電壓調節功能。小型 UPS 系統能夠提供幾分鐘的電池電量，以便您關閉電腦。

**USB** — 通用序列匯流排 — 用於低速裝置 (例如 USB 相容型鍵盤、滑鼠、搖桿、掃描器、喇叭組合、印表機、寬頻裝置 [DSL 和纜線數據機]、成像裝置或儲存裝置) 的硬體介面。裝置可直接插入電腦上的 4 針插槽，或插入與電腦連接的多連接埠集線器。您可以在電腦開啟時連接或斷開 USB 裝置，也可以將 USB 裝置連成離線式。

**UTP** — 無保護層雙絞線 — 一種纜線，用於大多數電話網路和某些電腦網路。無保護層雙絞線成對絞合在一起可以防止電磁干擾，而不必依賴每對雙絞線外面的金屬護套來防止干擾。

**UXGA** — 超延伸圖形陣列 — 一種影像卡與控制器的影像標準，可支援高達 1600 x 1200 的解析度。

**V** — 伏特 — 電位或電動勢的測量單位。一伏特表示 1 安培的電流穿過 1 歐姆的電阻時所需要的電壓。

**W** — 瓦特 — 電功率的測量單位。1 瓦特等於 1 伏特電壓下流過 1 安培的電流。

**Whr** — 瓦特小時 — 一種用於表示電池近似電量的測量單位。例如，一顆 66 Whr 的電池可以提供 66 W 的電量 1 小時，或 33 W 的電量 2 小時。

**XGA** — 延伸圖形陣列 — 一種影像卡與控制器的影像標準，可支援高達 1024 x 768 的解析度。

**ZIF** — 零安插力 — 插槽或連接器的一種類型，無須對晶片或其插槽施力，就可以安裝或卸下電腦晶片。

**Zip** — 一種通用的資料壓縮格式。使用 Zip 格式壓縮的檔案稱為 Zip 檔案，其副檔名通常為 .zip。一種特殊的壓縮檔案是自解壓檔案，其副檔名為 .exe。連接兩下自解壓檔案可以將其解壓縮。

**Zip 磁碟機** — 一種使用稱為 Zip 磁碟的 3.5 吋抽取式磁碟的高容量軟式磁碟機，由 Iomega Corporation 研發。Zip 磁碟稍大於正常的軟式磁碟，厚度約為正常磁碟的兩倍，最多可容納 100 MB 資料。

---

## 四畫

**分割區** — 硬碟機上的實體儲存區域，指定給一個或多個邏輯儲存區域 (稱為邏輯磁碟機)。每個分割區可以包含多個邏輯磁碟機。

**分離式影像電視輸出** — 用於將電視或數位音效裝置連接至電腦的連接器。

**文字編輯器** — 一種程式，用於建立和編輯僅包含文字檔案；例如，Windows 記事本就使用文字編輯器。文字編輯器一般不提供自動換行或格式製作功能，例如添加底線、改變字型等選項。

---

## 五畫

**主機板** — 電腦中的主電路板，也稱為 **motherboard**。

---

## 六畫

**休眠模式** — 一種電源管理模式，可將記憶體中的所有內容儲存在硬碟機的專用保留空間，然後關閉電腦。當您重新啟動電腦時，儲存在硬碟機中的記憶體資訊將會自動恢復。

**光學碟機** — 使用光學技術從 CD、DVD 或 DVD+RW 讀取或寫入資料的磁碟機。光學磁碟機包括 CD 光碟機、DVD 光碟機、CD-RW 光碟機以及 CD-RW/DVD 組合式光碟機。

**安裝程式** — 用於安裝和組態硬體及軟體的程式。大多數 Windows 軟體套件中帶有 **setup.exe** 或 **install.exe** 程式。**安裝程式**與**系統設定程式**不同。

---

## 七畫

**位元** — 電腦可辨識的最小資料單位。

**位元組** — 電腦所使用的基本資料單位。1 個位元組通常等於 8 個位元。

**序列連接埠** — 一種 I/O 連接埠，通常用於將裝置 (例如掌上數位裝置或數位相機) 連接至電腦。

**快取記憶體** — 一種專用的高速儲存機件，可以是主記憶體的保留部分，也可以是獨立的高速儲存裝置。快取記憶體可以提高處理器的多種作業效率。

**快速服務代碼** — 位於 Dell™ 電腦的黏膠貼紙上的數字代碼。在與 Dell 公司聯絡尋求援助時，請使用快速服務代碼。快速服務代碼服務可能在某些國家/地區不可用。

**更新頻率** — 螢幕水平線更新的頻率 (有時也指**垂直頻率**)，以 Hz 為單位。更新頻率越高，肉眼覺察到的圖像閃爍就越少。

**系統狀態列** — 請參閱**通知區域**。

**系統設定程式** — 一種公用程式，用作電腦硬體與作業系統之間的介面。系統設定程式可讓您在 BIOS 中組態使用者可選的選項，例如日期和時間或系統密碼。除非您知道此程式的設定對電腦的影響，否則請勿變更這些設定。

**防毒軟體** — 一種旨在識別、隔離和/或刪除電腦病毒的程式。

**防寫保護** — 無法變更的檔案或媒體。在您想要保護資料免受變更或損壞時，請使用防寫保護。若要對 3.5 吋軟式磁碟進行防寫保護，請將其防寫保護彈片撥至打開位置。

---

## 八畫

**並列連接埠** — 一種 I/O 連接埠，通常用於將並列印表機連接至電腦。也稱為 **LPT 連接埠**。

**底色圖案** — Windows 桌面上的背景圖樣或圖片。可以透過 Windows 控制台變更底色圖案。您也可以掃描喜歡的圖片，將其設定為底色圖案。

**延伸 PC 卡** — 安裝時會延伸到 PC 卡插槽邊緣外的 PC 卡。

**延伸顯示模式** — 一種顯示設定，使您可以使用另外一台顯示器作為顯示幕的延伸，也稱為**雙顯示模式**。

**服務標籤** — 電腦上的條碼標籤，當您存取 Dell 支援 ([support.dell.com](http://support.dell.com)) 或致電 Dell 公司尋求客戶服務或技術支援時，相關人員將依據它來識別您的電腦。

---

## 九畫

**待命模式** — 電源管理模式，經由關閉所有不必要的電腦作業來節省電能。

**按鍵組合** — 要求同時按下多個按鍵的指令。

**紅外線感應器** — 一種連接埠，可讓您在不使用纜線連接的情況下，在電腦和紅外線相容裝置之間傳送資料。

---

## 十畫

**旅行用模組** — 一種塑膠裝置，旨在裝入可攜式電腦的模組凹槽，以減輕電腦的重量。

**時鐘速度** — 表示連接至系統匯流排的電腦元件的作業速度，以 MHz 表示。

**海關文件** — 一種國際性海關文件，可以方便您將貨物暫時帶入其他國家/地區，也稱為**商品護照**。

**病毒** — 一種專為引起不便或破壞電腦儲存的資料而設計的程式。病毒程式透過已感染的磁碟、從網際網路上下載的軟體或電子郵件的附屬檔案，在電腦之間傳播。當啟動受感染的程式時，內嵌於其中的病毒也會啟動。

**啟動型病毒**是一類常見的病毒，它儲存在軟式磁碟的啟動磁區中。如果在關閉電腦時將軟式磁碟留在磁碟機中，則再次開機時，電腦會在讀取軟式磁碟的啟動磁區以搜尋作業系統時受到感

染。如果電腦被感染，啟動型病毒就會將自身複製到在這台電腦進行讀寫操作的所有軟式磁碟上，直到病毒被消除為止。

**能源之星®** — 環保組織關於降低整體電力消耗的要求。

**記憶體** — 電腦內部的暫時性資料儲存區域。因為記憶體中的資料不是永久的，因此建議您在使用檔案時要經常儲存檔案，並且在關閉電腦前務必儲存檔案。您的電腦可以包含幾種不同的記憶體，例如 RAM、ROM 和影像記憶體。記憶體一詞常被用作 RAM 的同義詞。

**記憶體位址** — 在 RAM 中暫時儲存資料的特定位置。

**記憶體配置** — 電腦在啟動時，可透過此程序將記憶體位址指定至實體位置。然後，裝置和軟體就可以識別處理器可以存取的資訊。

**記憶體模組** — 包含記憶體晶片並連接至主機板的小型電路板。

---

## 十一畫

**區域匯流排** — 一種資料匯流排，可提供從裝置到處理器的快速資料傳輸速率。

**唯讀** — 只能檢視但無法編輯或刪除的資料和/或檔案。檔案在下列情況時為唯讀狀態：

- 1 駐留在防寫保護的軟式磁碟、CD 或 DVD 上。
- 1 位於網路目錄中，系統管理員僅指定權限給特定使用者。

**控制台** — 可讓您修改作業系統和硬體設定 (例如顯示設定) 的 Windows 公用程式。

**控制器** — 一種晶片，用於控制處理器與記憶體之間或處理器與裝置之間資料的傳送。

**捷徑** — 可快速存取常用程式、檔案、資料夾和磁碟機的圖示。將捷徑圖示放在 Windows 桌面上並連接兩下該圖示，即可開啟相應的資料夾或檔案，而無需先進行搜尋。捷徑圖示不會改變檔案的位置，如果刪除捷徑圖示也不會影響原始檔案。您還可以為捷徑圖示重新命名。

**處理器** — 一塊電腦晶片，解釋和執行程式指令。有時，處理器被稱為 CPU (中央處理器)。

**軟式磁碟機** — 能夠讀取並向軟式磁碟寫入資料的磁碟機。

**軟體** — 可以用電子方式儲存的任何內容 (例如電腦檔案或程式)。

**通知區域** — Windows 工作列的一部分，包含可快速存取程式以及電腦功能 (例如時鐘、音量控制和列印狀態) 的圖示。也稱為**系統狀態列**。

---

## 十二畫

**備份** — 軟式磁碟、CD 或硬碟機上的程式或資料檔案的副本。請定期從硬碟機上備份資料檔案，以備不時之需。

**散熱器** — 某些處理器上的金屬片，有助於散熱。

**智慧卡** — 一種內嵌了處理器和記憶體晶片的插卡。智慧卡可用於鑑定配備智慧卡之電腦上的使用者。

**游標** — 顯示幕或螢幕上的標誌，表示鍵盤、觸控墊或滑鼠下一個動作的作用位置。它常顯示為閃爍的實心線、帶底線的字元或小箭頭。

**硬碟機** — 能夠在硬碟上讀取和寫入資料的磁碟機。術語硬碟機和硬碟常可以互換使用。

**程式** — 為您處理資料的所有軟體，包括試算表、文書處理器、資料庫和遊戲包。程式需要在作業系統中執行。

**華氏** — 溫度測量系統，其中 32° 為水的冰點，212° 為水的沸點。

**開機 CD** — 可以用來啟動電腦的 CD。請確保隨時備有可用的開機 CD 或開機磁片，以備在硬碟機損壞或電腦感染病毒時使用。您的**驅動程式與公用程式 CD** 或 **ResourceCD** 就是開機 CD。

**開機順序** — 指定電腦嘗試啟動的裝置順序。

**開機磁碟** — 可以用來啟動電腦的磁碟。請確保隨時備有可用的開機 CD 或開機磁片，以備在硬碟機損壞或電腦感染病毒時使用。

---

## 十三畫

**匯流排** — 電腦中各元件之間的通訊路徑。

**匯流排速度** — 表示匯流排傳送資訊的速度，以 MHz 表示。

**場接裝置** — 請參閱 **APR**。

**滑鼠** — 控制游標在螢幕上移動的游標控制裝置。通常，您可以在堅硬平坦的表面上移動滑鼠，從而使指標或游標在螢幕上移動。

**裝置** — 安裝在電腦內部或與電腦連接的硬體，例如磁碟機、印表機或鍵盤。

**裝置驅動程式** — 請參閱**驅動程式**。

**解析度** — 由印表機列印或在顯示器上顯示的影像之清晰度。解析度越高，影像越清晰。

**資料夾** — 用於說明磁碟或磁碟機上的空間的術語，檔案在其中進行組織和分組。資料夾中的檔案可以用不同方式來檢視和排序，例如依字母、日期或大小。

**電池** — 內部電源，當可攜式電腦未連接至交流電變壓器和電源插座時，可以使用內部電源執行。

**電池的使用時間** — 可攜式電腦電池為電腦供電時將電量耗盡所需的時間 (以分鐘或小時計算)。

**電池壽命** — 可攜式電腦電池能夠進行放電和充電的時間 (以年計算)。

**電湧保護器** — 可以防止電壓尖峰訊號 (例如在打雷閃電時產生) 透過電源插座進入電腦。當電壓降低超過正常交流電壓水平的 20% 時，電湧保護器將無法提供防雷擊或電壓過低保護。

電湧保護器不能保護網路連接。在打雷閃電時，請務必從網路連接器上拔下網路纜線。

---

## 十四畫

**像素** — 顯示器螢幕上的一個點。像素按行和欄的排列方式建立影像。影像解析度表示為橫向像素數乘以縱向像素數，例如 800 x 600。

**圖形模式** — 一種影像模式，可以定義為 **x** 個水平像素乘 **y** 個垂直像素乘 **z** 種顏色。圖形模式能顯示任意多種形狀和字型。

**磁碟掃描程式** — 檢查檔案、資料夾和硬碟表面是否出錯的 Microsoft 公用程式。如果在電腦停止回應後重新啟動電腦，通常會執行磁碟掃描程式。

**磁碟等量分割組合** — 一種可在多個磁碟機上分佈資料的技術。磁碟等量分割組合可以加快從磁碟儲存區恢復資料的作業速度。使用磁碟等量分割組合的電腦，通常可讓使用者選擇資料單位的大小或等量分割的寬度。

**網域** — 網路中的一組電腦、程式和裝置，它們被作為具有共同規則和程序的整體來管理，並由特定使用者群組使用。使用者登入網域便可以存取資源。

**網路配接器** — 提供網路功能的晶片。電腦的網路配接器可能位於主機板上，也可能位於 PC 卡上。網路配接器也稱為 **NIC** (網路介面控制器)。

**製作格式** — 對磁碟機或磁碟進行處理以便儲存檔案的過程。當為磁碟機或磁碟製作格式時，其中現有的資訊將全部遺失。

**說明檔** — 包含產品說明或指示資訊的檔案。某些說明檔與特定程式相關，例如 Microsoft Word 中的 **說明**。其他說明檔可作為獨立的參考來源。說明檔的副檔名通常為 **.hlp** 或 **.chm**。

---

## 十五畫

**影像記憶體** — 由影像功能專用的記憶體晶片構成的記憶體。影像記憶體通常比系統記憶體快。所安裝的影像記憶體的容量主要影響程式能夠顯示的顏色數。

**影像控制器** — 影像卡或主機板 (在配有內建影像控制器的電腦中) 上的電路，與顯示器配合使用為電腦提供影像功能。

**影像解析度** — 請參閱 **解析度**。

**影像模式** — 一種說明文字和圖形如何在顯示器上顯示的模式。基於圖形的軟體 (例如 Windows 作業系統) 可以由定義為 **x** 個水平像素乘 **y** 個垂直像素乘 **z** 種顏色的影像模式顯示。基於字元的軟體 (例如文字編輯器) 可以由定義為字元的 **x** 欄乘 **y** 行的影像模式顯示。

**數據機** — 一種可讓電腦透過類比電話線與其他電腦相互通訊的裝置。數據機包括三種類型：外接式、PC 卡和內建。數據機常用於連接至網際網路和收發電子郵件。

**模組凹槽** — 支援多種裝置的凹槽，例如光學磁碟機、第二個電池或 Dell Travell.Lite™ 模組等裝置。

---

## 十六畫

**積體** — 通常指實體位於電腦主機板上的元件。也稱為 **內建**。

**隨插即用** — 電腦自動組態裝置的能力。如果 BIOS、作業系統和所有裝置均與隨插即用相容，則隨插即用可以提供自動安裝、組態以及與現有硬體相容的功能。

---

## 十八畫

**擴充卡** — 安裝於某些電腦主機板上擴充槽內的電路板，用以擴充電腦的功能。包括影像卡、數據機卡和音效卡等。

**擴充槽** — 某些電腦主機板上的連接器，您可以在其中插入擴充卡，並將其連接至系統匯流排。

**藍芽™ 技術** — 一種用於短程 (9 m [29 呎]) 網路裝置的無線技術標準，可讓已啟用藍芽的裝置自動相互識別。

**雙顯示模式** — 一種顯示設定，可讓您使用另一台顯示器作為顯示幕的延伸，也稱為 **延伸顯示模式**。

---

## 十九畫

**關機** — 關閉視窗並結束程式、結束作業系統並關閉電腦的程序。如果在完成關機程序之前關閉電腦，您可能會遺失資料。



---

## 二十畫以上

**驅動程式** — 可讓作業系統控制印表機等裝置的軟體。如果電腦中未安裝正確的驅動程式，許多裝置將無法正常作業。

**讀我檔案** — 軟體套件或硬體產品隨附的文字檔案。通常，讀我檔案會提供安裝資訊，介紹尚未公開的新產品的增強功能或更正。

**顯示器** — 類似於電視的高解析度裝置，可以顯示電腦輸出。





---

[回到目錄頁](#)

[回到目錄頁](#)

## 硬碟機

Dell™ OptiPlex™ SX280 使用者指南

-  **警告：**在您執行本節中的任何程序之前，請留意《產品資訊指南》中的安全指示。
-  **警告：**為防止觸電，在卸下硬碟機之前，請務必從電源供應器中拔下電腦電源線。
-  **注意事項：**為防止靜電損害電腦內部元件，在觸摸電腦的任何電子元件之前，請先導去您身上的靜電。您可以觸摸電腦底架未上漆的金屬表面，以導去身上的靜電。
-  **注意事項：**為避免損壞硬碟機，請勿將其放置在堅硬的表面上，而應該把它放置在有足夠彈性的表面上 (例如泡沫墊)。

## 安裝硬碟機

- 如果您要安裝新硬碟機，而不是更換硬碟機，請將**磁碟機滑軌 (位於機箱蓋內側)** 連接至新硬碟機，然後繼續執行**步驟 8**。
- 如果您要更換硬碟機，而硬碟機內有您要保留的資料，請務必在執行以下程序之前備份檔案。
- 查閱磁碟機的說明文件，以確認該磁碟機已組態為適用於您的電腦。
- 按照「[開始之前](#)」中的程序進行操作。
- 握住磁碟機滑軌，相向輕推兩個滑軌，將磁碟機輕輕地向前滑動 (參閱以下圖解) 並使其離開托架。

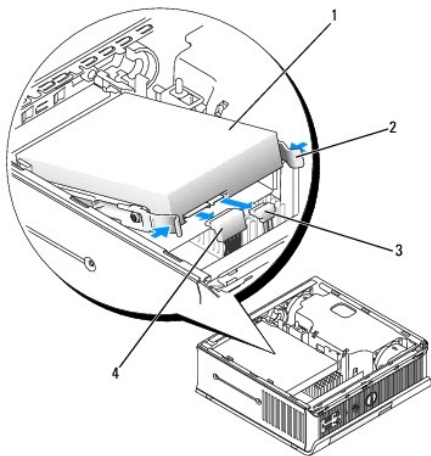

1 硬碟機	3 電源線連接器
2 磁碟機滑軌 (2)	4 資料纜線連接器

- 從磁碟機連接器拔下資料纜線和電源線。
- 從舊硬碟機上卸下磁碟機滑軌，並將磁碟機滑軌連接至替換硬碟機。

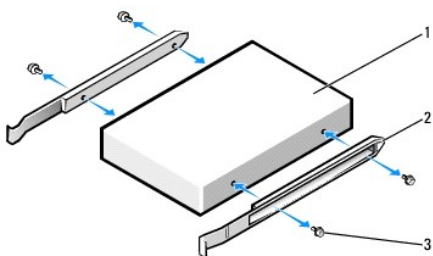

1	磁碟機
2	磁碟機滑軌 (2)
3	螺絲 (4)

🔔 **注意事項：** 序列 ATA 資料連接器和電源連接器具有鎖定式設計以保證接插正確；也就是說，若連接器上有一個槽口或缺少一根插腳，則另一個連接器上就會有恰好能與它接合的彈片或實心插孔。將纜線連接至磁碟機時，請先確定連接器朝向正確，然後再將纜線連接至磁碟機。

- 將資料纜線和電源線連接至硬碟機連接器。請確定連接器朝向正確之後再進行連接。
- 將硬碟機滑入托架。

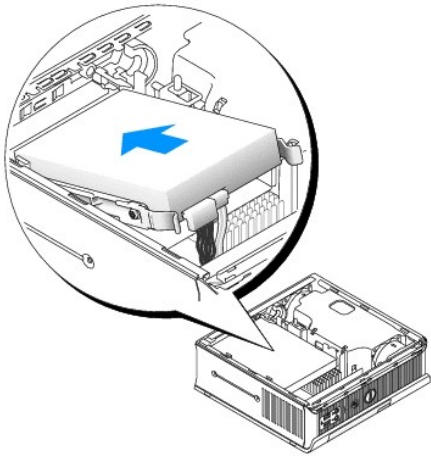

- 裝回機箱蓋。
- 裝回纜線護蓋 (如果使用)。

🔔 **注意事項：** 若要連接網路纜線，請先將網路纜線插入牆上的網路插孔，然後再將其插入電腦。

- 將電腦連接至電源配接器，並將裝置連接至電源插座，然後將它們開啟。

請參閱磁碟機隨附的說明文件，以獲得有關安裝磁碟機作業所需軟體的說明。

- 重新啟動電腦。
- 在您裝回機箱蓋後，外殼侵入偵測器 (如果已啟用) 會使電腦在下次啟動時顯示以下訊息：

ALERT! Cover was previously removed. (警報！機箱蓋先前曾被打開。)

- 透過將 **Chassis Intrusion (外殼侵入)** 變更為 **On (開啟)** 或 **On-Silent (靜態開啟)**，以 [重設外殼侵入偵測器](#)。

📌 **註：** 如果其他人指定了管理員密碼，請與您的網路管理員聯絡，以獲得有關重設外殼侵入偵測器的資訊。

- 在進行下一步驟之前，請先為磁碟機分區並製作邏輯格式。

若要獲得有關說明，請參閱作業系統隨附的說明文件。

- 執行 [Dell 診斷程式](#) 來測試硬碟機。
- 在硬碟機上安裝作業系統。

若要獲得有關說明，請參閱作業系統隨附的說明文件。



[回到目錄頁](#)

## 記憶體

Dell™ OptiPlex™ SX280 使用者指南

- [記憶體安裝規範](#)
  - [安裝記憶體](#)
  - [卸下記憶體](#)
- 

### 記憶體安裝規範

若要獲得有關電腦支援的記憶體類型的資訊，請參閱「技術規格」一節中的「[記憶體](#)」。

- ➡ **注意事項：**安裝新的記憶體模組之前，請在 Dell 支援 Web 站台 ([support.dell.com](http://support.dell.com)) 下載適用於您電腦的最新 BIOS。

### DDR2 記憶體概觀

為獲得最佳效能，應**成對安裝記憶體大小、速度和技術均相符**的 DDR2 記憶體模組。如果安裝的 DDR2 記憶體模組對不相符，電腦會繼續作業，但效能將有所下降。

建議的記憶體組態為：

- 1 在連接器 CHA\_DIMM 中安裝記憶體模組。

或

- 1 在連接器 CHA\_DIMM 和 CHA\_DIMM 中安裝一對相符的記憶體模組。

- ➡ **注意事項：**請勿安裝 ECC 記憶體模組。

- 1 請確定先在最靠近處理器的連接器 CHA\_DIMM 中安裝單一記憶體模組，然後在其他連接器中安裝模組。

📌 **註：**從 Dell 購買的記憶體包括在您的電腦保固內。

---

### 安裝記憶體

- ⚠ **警告：**在您執行本節中的任何程序之前，請留意《產品資訊指南》中的安全指示。

- ⚠ **警告：**為防止靜電損害電腦內部元件，在觸摸電腦的任何電子元件之前，請先導去您身上的靜電。您可以觸摸電腦底架未上漆的金屬表面，以導去身上的靜電。

1. 按照「[開始之前](#)」中的程序進行操作。
2. 向外按壓記憶體模組連接器兩端的固定夾。

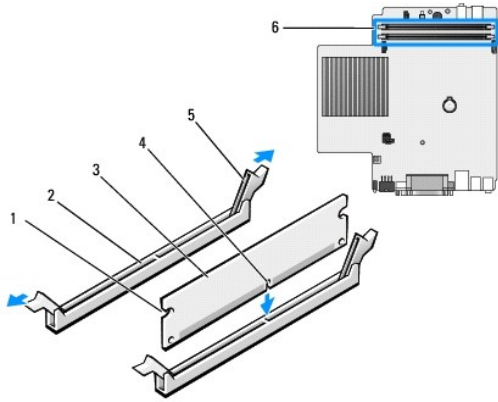

1	凹口 (2)	4	槽口
2	連接器	5	固定夾 (2)
3	記憶體模組	6	記憶體連接器在主機板上的位置

3. 將模組底部的槽口與連接器的橫檔對齊。

⚠ **注意事項：** 為避免損壞記憶體模組，請在模組兩端均勻用力，將其豎直入連接器。

4. 將模組插入連接器，直至其卡入到位。

如果模組正確插入，固定夾會自行卡入模組兩端的凹口。

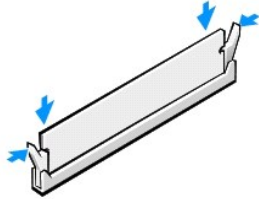

5. 裝回機箱蓋。

⚠ **注意事項：** 若要連接網路纜線，請先將網路纜線插入牆上的網路插孔，然後將其插入電腦。

6. 將電腦和裝置連接至電源插座，然後將它們開啟。

在您打開並合上機箱蓋之後，外殼侵入偵測器 (如果已啟用) 會使電腦在下次啟動時顯示以下訊息：

ALERT! Cover was previously removed. (警報! 機箱蓋先前曾被打開。)

7. 透過將 **Chassis Intrusion (外殼侵入)** 變更為 **On (開啟)** 或 **On-Silent (靜態開啟)**，以 [重設外殼侵入偵測器](#)。

📌 **註：** 如果其他人指定了管理員密碼，請與您的網路管理員聯絡，以獲得有關重設外殼侵入偵測器的資訊。

8. 電腦會偵測到新的記憶體與現有組態資訊不相符，並發出以下訊息：

The amount of system memory has changed. (系統記憶體容量已經變更。)  
Strike the F1 key to continue, F2 to run the setup utility (按 F1 鍵以繼續，F2 鍵以執行設定公用程式)

9. 按 <F2> 鍵進入系統設定程式，然後檢查 **System Memory (系統記憶體)** 的值。

電腦應已變更 **System Memory (系統記憶體)** 的值，以反映新安裝記憶體的容量、速度和模式 (單或雙)。確認資訊是否正確。如果結果正確，請跳至 [步驟 11](#)。

10. 如果記憶體總容量不正確，請關閉電腦和裝置的電源，並從電源插座中拔下它們的電源線。打開機箱蓋，檢查並確定所安裝的記憶體模組已正確安插在插槽中。然後重複步驟 [5](#)、[6](#) 和 [7](#)。
  11. 如果 **System Memory (系統記憶體)** 總容量正確，請按 <Esc> 鍵結束系統設定程式。
  12. 執行 [Dell 診斷程式](#) 以確認記憶體模組運作正常。
- 

## 卸下記憶體

 **警告：**在您執行本節中的任何程序之前，請留意《產品資訊指南》中的安全指示。

 **警告：**為防止靜電損害電腦內部元件，在觸摸電腦的任何電子元件之前，請先導去您身上的靜電。您可以觸摸電腦底架未上漆的金屬表面，以導去身上的靜電。

1. 按照「[開始之前](#)」中的程序進行操作。
2. 向外按壓記憶體模組連接器兩端的固定夾。
3. 握住模組並向上提起。

如果模組很難卸下，請輕輕前後搖動模組以將其從連接器中卸下。

---

[回到目錄頁](#)

[回到目錄頁](#)

## 模組凹槽

Dell™ OptiPlex™ SX280 使用者指南

- [在電腦關閉時安裝裝置](#)
- [在電腦執行 Microsoft® Windows® 時安裝裝置](#)
- [在模組凹槽中固定裝置](#)

---

**⚠ 警告：**在您執行本節中的任何程序之前，請留意《產品資訊指南》中的安全指示。

您可以在模組凹槽中安裝 Dell™ 可攜式裝置，例如軟式磁碟機、CD/DVD 光碟機或第二個硬碟機。

您的 Dell 電腦在出廠時，已在模組凹槽中裝有 CD/DVD 光碟機或空支架 (填塞空插卡)。您可以使用以下兩種方法在模組凹槽中固定裝置：

- 1 鎖護切換開關 (透過打開機箱蓋存取)
- 1 [裝置螺絲](#) (單獨包裝)

請參閱「[在模組凹槽中固定裝置](#)」，以獲得有關在電腦中固定裝置的更多資訊。

**⚠ 注意事項：**為防止損壞裝置，在未將裝置裝入電腦時，請將它們放置在安全且乾燥的地方。避免按壓這些裝置或在其上放置重物。

---

## 在電腦關閉時安裝裝置

若要在模組凹槽中安裝裝置，請：

1. 如果模組凹槽包含空支架而非裝置，請握住空支架將其拉出模組凹槽，然後跳至 [步驟 5](#)。如果空支架已鎖定，請擰下 [裝置螺絲](#)。
2. 如果模組凹槽包含已鎖定的裝置，請 [卸下機箱蓋](#)，並透過提起鎖護切換開關將其移至解除鎖定位置。如果已使用裝置螺絲，請擰下此螺絲。

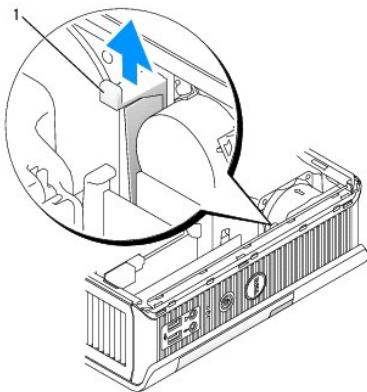

### 1 模組鎖護切換開關

3. 按下裝置門鎖釋放以使其彈出。



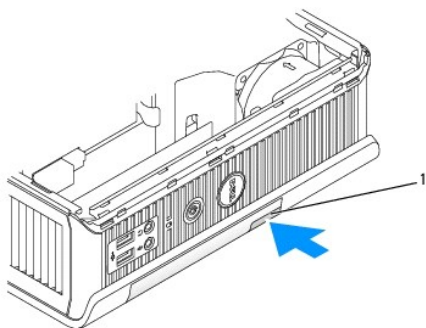

#### 1 裝置門鎖釋放

➡ **注意事項：**請勿在電腦上放置任何重物，以免在取出模組裝置時遇到困難。

4. 透過門鎖釋放，將裝置從模組凹槽中拉出。

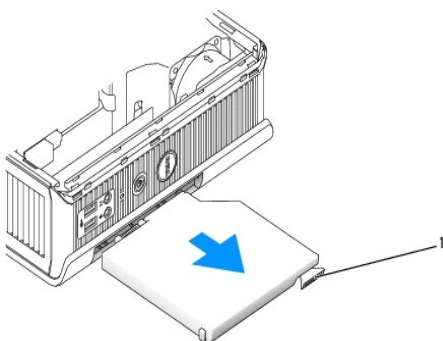

#### 1 門鎖釋放

5. 將新裝置滑入模組凹槽。
6. 如果需要，您可以將模組鎖護切換開關移至鎖定位置，以將新裝置鎖定在模組凹槽中。
7. 如果您已卸下機箱蓋以將裝置鎖定在模組凹槽中，請裝回機箱蓋。

---

## 在電腦執行 Microsoft® Windows® 時安裝裝置

1. 如果某裝置安裝在模組凹槽中，請連按兩下工作列上的 **Safely Remove Hardware (安全地移除硬體)** 圖示。
2. 單按要退出的裝置。

📌 **註：**如果電腦已開啟且裝置被鎖定在模組凹槽中，則無法卸下該裝置。您必須關閉電腦，然後按照「[在電腦關閉時安裝裝置](#)」中的步驟卸下被鎖定的裝置。

➡ **注意事項：**請勿在電腦上放置任何重物，以免在取出模組裝置時遇到困難。

3. 電腦訊息指示您可以卸下裝置時，從電腦上卸下該裝置。
4. 將新裝置滑入模組凹槽。

---

## 在模組凹槽中固定裝置

1. 為在模組凹槽中固定裝置，您的電腦已配備了模組鎖護切換開關。若要找到此切換開關，請[卸下機箱蓋](#)。

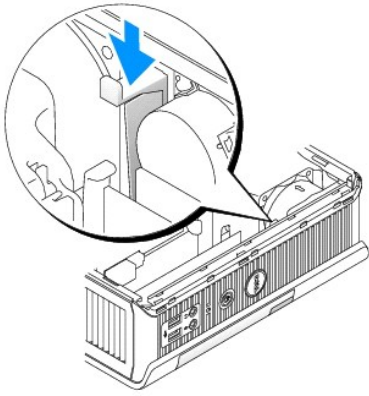

2. 您還可以使用裝置螺絲 (單獨包裝) 在模組凹槽中固定裝置。

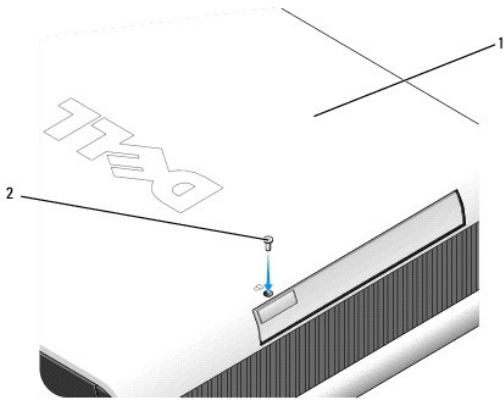

- |   |        |
|---|--------|
| 1 | 電腦底部   |
| 2 | 裝置鎖護螺絲 |

---

[回到目錄頁](#)

[回到目錄頁](#)

## 新增和卸下零件

Dell™ OptiPlex™ SX280 使用者指南

- [開始之前](#)
- [卸下機箱蓋](#)
- [電池](#)
- [外殼侵入切換開關](#)
- [底架喇叭](#)
- [硬碟機](#)
- [記憶體](#)
- [模組凹槽](#)
- [處理器](#)
- [裝回機箱蓋](#)

### 開始之前

本章節提供在電腦中卸下和安裝元件的程序。除非另有說明，否則執行每個程序時均假定已執行下列作業：

- 1 您已經執行了「[關閉電腦](#)」中的步驟。
- 1 您已經閱讀了電腦隨附的《[產品資訊指南](#)》中的安全資訊。

### 建議的工具

本文件中的程序可能需要下列工具：

- 1 小型平頭螺絲起子
- 1 十字槽螺絲起子
- 1 快閃 BIOS 更新程式軟式磁碟或 CD

### 關閉電腦

以下安全規範可幫助您保護電腦免受潛在的損壞，並確保您的人身安全。

- ⚠ **警告：**在執行本節中的任何程序之前，請留意《[產品資訊指南](#)》中的安全指示。
- ⚠ **警告：**處理元件和插卡時要特別小心。不要觸摸插卡上的元件或接觸點。持卡時，請握住卡的邊緣或其金屬固定托架。手持處理器這類元件時，請握住其邊緣或金屬固定托架。手持處理器這類元件時，請握住其邊緣而不是插腳。
- 🔍 **注意事項：**只有獲得認可的維修技術人員才可維修您的電腦。由未經 Dell 授權的維修造成的損壞不在保固範圍之內。
- 🔍 **注意事項：**拔下電源線時，請握住連接器或放鬆拉環將其拔出，而不要拉扯電源線。某些纜線的連接器帶有鎖護彈片，若要拔下此類纜線，請向內按壓鎖護彈片，然後再拔下纜線。在拔出連接器時，連接器的兩側應同時退出，以避免弄彎連接器插腳。此外，連接纜線之前，請確定兩個連接器的朝向正確並且對齊。
- 🔍 **注意事項：**為避免損壞電腦，請在開始拆裝電腦內部元件之前，先執行下列步驟。
  1. 關閉電腦。
  2. 確定電腦及連接的所有裝置均已關閉。關閉電腦作業系統時，如果電腦及連接的裝置未自動關閉，請現在關閉它們。
- 🔍 **注意事項：**若要拔下網路纜線，請先將網路纜線從電腦上拔下，然後再將其從牆上的網路插孔中拔下。
  3. 從電腦上拔下所有電話線或電傳通訊連線。
  4. 從電源插座上拔下電腦及連接的所有裝置的電源線，然後按下電源按鈕以確保接地並導去主機板上的剩餘電量。
- ⚠ **警告：**為防止觸電，在打開機箱蓋之前，請務必從電源插座中拔下電腦電源線。
  5. 卸下纜線護蓋 (如果使用)。
  6. [卸下機箱蓋](#)。
- 🔍 **注意事項：**在觸摸電腦內部的任何元件之前，請觸摸未上漆的金屬表面，例如電腦背面的金屬，以導去您身上的靜電。作業過程中，應經常觸摸未上漆的金屬表面，以導去可能損壞內部元件的靜電。

[回到目錄頁](#)

[回到目錄頁](#)

## 處理器

Dell™ OptiPlex™ SX280 使用者指南

**⚠ 警告：**在您執行本節中的任何程序之前，請留意《產品資訊指南》中的安全指示。

**⚠ 警告：**為防止觸電，在卸下機箱蓋之前，請務必從電源插座中拔下電腦電源線。

**🔍 注意事項：**更換處理器時，請勿接觸新處理器的底部。

**🔍 注意事項：**更換處理器時，請勿接觸插槽內的任何插腳或將任何物件掉落在插槽內的插腳上。

1. 按照「[開始之前](#)」中的程序進行操作。
2. 提起風扇護罩，將其從電腦中卸下。

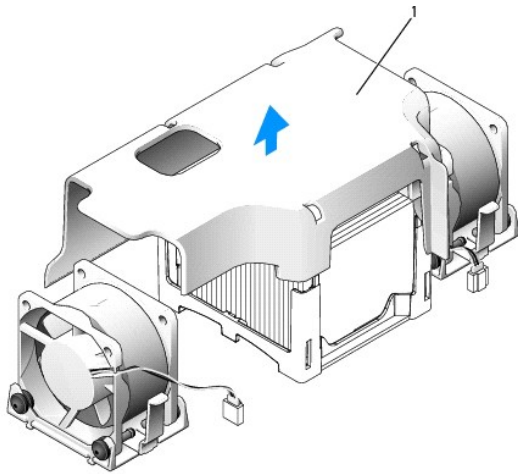

### 1 風扇護罩

**⚠ 警告：**散熱器可能會變得非常熱。在您接觸散熱器之前，請確保其有足夠的冷卻時間。

3. 卸下散熱器。
  - a. 卸下距散熱器最近的記憶體模組 (請參閱「[卸下記憶體](#)」)。
  - b. 按壓固定基座上的拉桿，直至散熱器鬆脫。

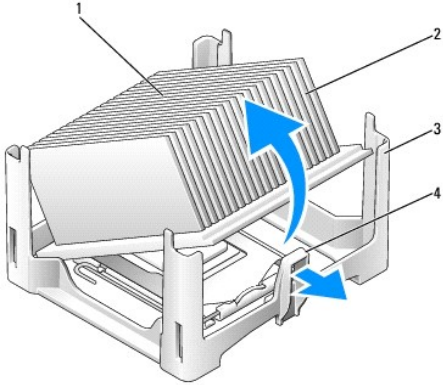

1	散熱器頂部	3	固定基座
2	散熱器	4	拉桿

c. 輕輕從處理器上提起散熱器。

⚠ **注意事項：**請將散熱器頂部朝下、熱脂朝上放置。

4. 徑直向上提起釋放拉桿直至處理器鬆開，然後從插槽中卸下處理器。

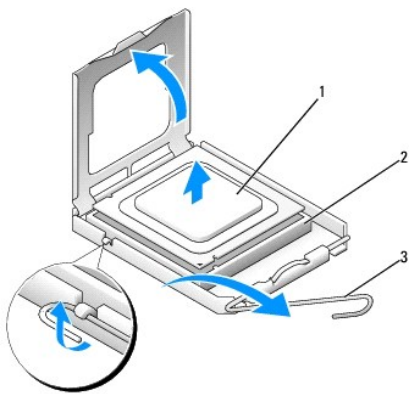

1	處理器
2	插槽
3	釋放拉桿

⚠ **注意事項：**請觸摸電腦背面未上漆的金屬表面，以確保接地並導去您身上的靜電。

⚠ **注意事項：**更換處理器時，請勿接觸插槽內的任何插腳或讓任何物件落在插槽內的插腳上。

5. 打開新處理器的包裝。請小心不要接觸處理器的底部。
6. 如果插槽上的釋放拉桿沒有完全扳直，請將它扳直。
7. 使處理器前部和後部的定位槽口對準插槽前部和後部的定位槽口。
8. 將處理器的插腳 1 邊角和插槽的插腳 1 邊角對齊。

⚠ **注意事項：**為避免損壞，請確定處理器與插槽正確對齊，並且在安裝處理器時，請勿過度用力。

9. 將處理器輕輕放入插槽，並確保其正確放置。
10. 在處理器完全插入插槽後，請將釋放拉桿向著插槽扳回，直至其卡入位以將處理器固定。

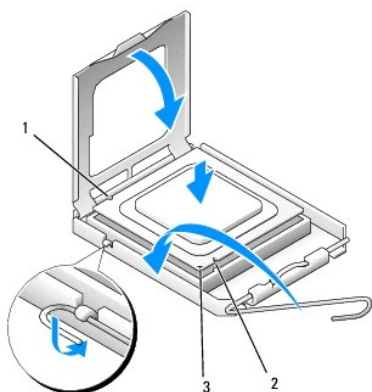

1	後部定位槽口
2	前部定位槽口
3	處理器的插腳 1 邊角與插槽的插腳 1 邊角已對齊

**注意事項：**請觸摸電腦背面未上漆的金屬表面，以確保接地並導去您身上的靜電。

如果您要安裝由 Dell 提供的處理器替換套件，請用運送替換套件的同一包裝將處理器退回給 Dell。

- 將散熱器的一端放在固定基座上拉桿對面一側的彈片下 (請參閱圖解)。將散熱器壓低放置在處理器上，使散熱器穩固地固定在基座另一端的彈片下。

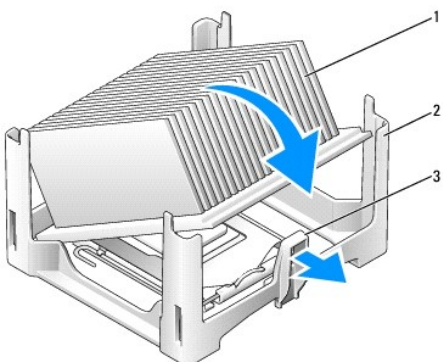

1	散熱器
2	固定基座
3	拉桿

- 裝回機箱蓋。
- [裝回纜線護蓋](#) (如果使用)。

**注意事項：**若要連接網路纜線，請先將網路纜線插入牆上的網路插孔，然後再將其插入電腦。

- 將電腦連接至配接器纜線，並將裝置連接至電源插座，然後將它們開啟。

在您裝回機箱蓋後，外殼侵入偵測器 (如果已啟用) 會使電腦在下一次啟動時顯示以下訊息：

ALERT! Cover was previously removed. (警報! 機箱蓋先前曾被打開。)

- 透過將 **Chassis Intrusion (外殼侵入)** 選項變更為 **On (開啟)** 或 **On-Silent (靜態開啟)**，以重設外殼侵入偵測器。

 **註：**如果其他人指定了管理員密碼，請與您的網路管理員聯絡，以獲得有關重設外殼入侵偵測器的資訊。

---

[回到目錄頁](#)

[回到目錄頁](#)

## 重新安裝驅動程式與作業系統

Dell™ OptiPlex™ SX280 使用者指南

- [驅動程式](#)
- [使用 Microsoft® Windows® XP 系統還原](#)
- [重新安裝 Microsoft Windows XP](#)

 **警告：**在您執行本節中的任何程序之前，請留意《產品資訊指南》中的安全指示。

 **注意事項：**重新安裝 Windows XP 時，您必須使用 Microsoft® Windows® XP Service Pack 1 或更高版本。

 **註：**如果電腦安裝有唯一的影像，或者您必須重新安裝作業系統，請執行 DSS 公用程式、**驅動程式與公用程式** CD 以及 [support.dell.com](http://support.dell.com) 上均提供有 DSS。

---

## 驅動程式

### 何謂驅動程式？

驅動程式是指能夠控制裝置 (例如印表機、滑鼠或鍵盤) 的程式。所有裝置均需要驅動程式。

驅動程式在裝置與使用該裝置的所有其他程式之間起到轉譯器的作用。每個裝置均有一組只有它的驅動程式才能識別的專用指令。

Dell 電腦在出廠時已安裝所需的驅動程式，無需進一步的安裝或組態。

 **注意事項：****驅動程式與公用程式** CD 可能包含不適用於您電腦作業系統的驅動程式。請確定安裝的軟體適用於您的作業系統。

您的 Microsoft Windows 作業系統隨附許多驅動程式，例如鍵盤驅動程式。在下列情況下，您可能需要安裝驅動程式：

- 1 升級作業系統。
- 1 重新安裝作業系統。
- 1 連接或安裝新裝置。

### 識別驅動程式

如果裝置出現問題，請識別驅動程式是否是問題的根源，如有必要，請更新驅動程式。

### Windows XP

1. 單按**開始**按鈕，然後單按**控制台**。
2. 在**選取類別目錄**下，單按**效能及維護**。
3. 單按**系統**。
4. 在**系統內容**視窗中，單按**硬體**標籤。
5. 單按**裝置管理員**。
6. 向下捲動清單，查看是否有任何裝置的圖示上標有驚嘆號 (一個帶有 [!] 的黃色圓)。

如果裝置名稱旁邊出現驚嘆號，則可能需要[重新安裝驅動程式](#)或安裝新的驅動程式。



## 重新安裝驅動程式和公用程式

 **注意事項：** Dell 支援 Web 站 ( [support.dell.com](http://support.dell.com) ) 和 **驅動程式與公用程式 CD** 均提供經驗證適用於 Dell™ 電腦的驅動程式。如果安裝其他來源的驅動程式，您的電腦可能會無法正常作業。

### 使用 Windows XP 裝置驅動程式回復

在您安裝或更新驅動程式之後，如果電腦出現問題，請使用 Windows XP 裝置驅動程式回復，以先前安裝的版本更換驅動程式。

1. 單按 **開始** 按鈕，然後單按 **控制台**。
2. 在 **選取類別目錄** 下，單按 **效能及維護**。
3. 單按 **系統**。
4. 在 **系統內容** 視窗中，單按 **硬體** 標籤。
5. 單按 **裝置管理員**。
6. 在安裝了新驅動程式的裝置上單按滑鼠右鍵，然後單按 **內容**。
7. 單按 **驅動程式** 標籤。
8. 單按 **回復驅動程式**。

如果裝置驅動程式回復無法解決問題，請使用系統還原將電腦返回至安裝新驅動程式之前的作業狀態。

### 使用驅動程式與公用程式 CD

如果使用裝置驅動程式回復或 [系統還原](#) 無法解決問題，請從 **驅動程式與公用程式 CD** (亦稱為 ResourceCD) 重新安裝驅動程式。

 **註：** 若要存取裝置驅動程式和使用者說明文件，您必須在電腦執行 Windows 時使用驅動程式與公用程式 CD。

1. 插入 **驅動程式與公用程式 CD**。

如果您是首次使用 **驅動程式與公用程式 CD**，則系統會開啟 Installation (安裝) 視窗，通知您 CD 將開始安裝。單按 OK (確定) 並回應安裝程式的提示以完成安裝。

2. 在 **Welcome Dell System Owner (歡迎 Dell 系統擁有者)** 螢幕上，單按 **Next (下一步)**。
3. 選擇相應的 **System Model (系統型號)**、**Operating System (作業系統)**、**Device Type (裝置類型)** 以及 **Topic (主題)**。
4. 在 **Topic (主題)** 下拉式選單中，單按 **My Drivers (我的驅動程式)**。

**驅動程式與公用程式 CD** 將掃描電腦硬體和作業系統，然後顯示一份適用於您的系統組態的裝置驅動程式清單。

5. 單按相應的驅動程式，然後按照指示，為您的電腦下載驅動程式。

若要檢視適用於您電腦的所有可用驅動程式清單，請在 **Topic (主題)** 下拉式選單中單按 **Drivers (驅動程式)**。

若要存取 **驅動程式與公用程式 CD** 上的說明檔，請單按螢幕頂部的問號按鈕或 **Help (說明)** 連結。

---

## 使用 Microsoft® Windows® XP 系統還原

如果對硬體、軟體或其他系統設定所作的變更使電腦處於不理想的作業狀態，Microsoft Windows XP 作業系統提供的系統還原可讓您將電腦返回至先前的作業狀態 (不影響資料檔案)。請參閱 [Windows 說明及支援中心](#)，以獲得有關使用系統還原的資訊。

 **注意事項：** 請定期備份您的資料檔案。系統還原無法監測資料檔案，也無法對其進行恢復。

## 建立還原點

1. 單按**開始**按鈕，然後單按**說明及支援**。
2. 單按**系統還原**。
3. 依螢幕指示操作。

## 將電腦還原至先前的作業狀態

 **注意事項：**將電腦還原至先前的作業狀態之前，請儲存並關閉所有開啟的檔案，結束所有開啟的程式。在系統還原完成之前，請勿變更、開啟或刪除任何檔案或程式。

1. 單按**開始**按鈕，指向**所有程式** → **附屬應用程式** → **系統工具**，然後單按**系統還原**。
2. 確定已選取**將電腦還原到較早的時間點**，然後單按**下一步**。
3. 單按希望將電腦還原到的日曆日期。

**選取一個還原點**螢幕將提供一份供您查看並選擇還原點的日曆。所有可用還原點的日曆日期將以黑體顯示。

4. 選擇一個還原點，然後單按**下一步**。

如果日曆日期只有一個還原點，則自動選定此還原點。如果具有兩個或多個還原點，請單按您希望的還原點。

5. 單按**下一步**。

系統還原完成資料收集後會出現**還原完成**螢幕，然後電腦將重新啟動。

6. 電腦重新啟動後，請單按**確定**。

若要變更還原點，您可以使用不同的還原點重複這些步驟，或者復原還原。

## 復原上一次系統還原

 **注意事項：**在復原上一次系統還原之前，請儲存並關閉所有開啟的檔案，結束所有開啟的程式。在系統還原完成之前，請勿變更、開啟或刪除任何檔案或程式。

1. 單按**開始**按鈕，指向**所有程式** → **附屬應用程式** → **系統工具**，然後單按**系統還原**。
2. 單按**復原上次還原**，然後單按**下一步**。
3. 單按**下一步**。

螢幕上將出現**系統還原**畫面，電腦將重新啟動。

4. 電腦重新啟動後，請單按**確定**。

## 啟用系統還原

當您重新安裝 Windows XP 時，若可用硬碟空間小於 200 MB，則系統還原功能將會自動停用。若要查看系統還原功能是否啟用，請：

1. 單按**開始**按鈕，然後單按**控制台**。
2. 單按**效能及維護**。
3. 單按**系統**。
4. 單按**系統還原**標籤。
5. 確定已取消勾選**關閉所有磁碟上的系統還原**。

---

## 重新安裝 Microsoft Windows XP

 **注意事項：**重新安裝 Windows XP 時，您必須使用 Microsoft Windows XP Service Pack 1 或更高版本。

 **註：**如果電腦安裝有唯一的影像，或者您必須重新安裝作業系統，請執行 DSS 公用程式、**驅動程式與公用程式 CD** 以及 [support.dell.com](http://support.dell.com) 上均提供有 DSS。

## 開始之前

如果您打算重新安裝 Windows XP 作業系統來解決新安裝的驅動程式之問題，請先嘗試使用 Windows XP [裝置驅動程式回復](#)。如果裝置驅動程式回復無法解決問題，則請使用 [系統還原](#) 將作業系統返回至安裝新裝置驅動程式之前的作業狀態。

 **注意事項：**執行安裝之前，請先備份您的主硬碟機上的所有資料檔案。對於常規硬碟機組態，主硬碟機將是電腦偵測到的第一個磁碟機。

若要重新安裝 Windows XP，您需要以下項目：

- 1 Dell™ 作業系統 CD
- 1 Dell **驅動程式與公用程式 CD**

 **註：****驅動程式與公用程式 CD** 包含組裝電腦期間安裝的驅動程式。使用 **驅動程式與公用程式 CD** 可載入任何所需的驅動程式，包括電腦具有 RAID 控制器時所需的驅動程式。

## 重新安裝 Windows XP

若要重新安裝 Windows XP，請按照列出的順序執行以下各節中的所有步驟。

重新安裝過程大約需要 1 到 2 個小時。重新安裝作業系統之後，您還必須重新安裝裝置驅動程式、防毒程式以及其他軟體。

 **注意事項：**作業系統 CD 提供用於重新安裝 Windows XP 的選項。這些選項可能會覆蓋檔案，並可能會影響硬碟機上已安裝的程式。所以，除非有 Dell 技術支援代表的指導，否則請勿重新安裝 Windows XP。

 **注意事項：**為防止與 Windows XP 發生衝突，請在重新安裝 Windows XP 之前停用您電腦上安裝的所有防毒軟體。請參閱軟體隨附的說明文件，以獲得有關說明。

### 從作業系統 CD 啟動

1. 儲存並關閉所有開啟的檔案，結束所有開啟的程式。
2. 插入**作業系統 CD**。當螢幕上出現 Install Windows XP (安裝 Windows XP) 訊息時，單按**結束**。
3. 重新啟動電腦。
4. 螢幕上出現 DELL™ 徽標後，請立即按 <F12> 鍵。

如果螢幕上已出現作業系統徽標，請繼續等待，直至看到 Windows 桌面，然後關閉電腦並再試一次。

5. 按方向鍵選擇 CD-ROM，然後按 <Enter> 鍵。
6. 當螢幕上出現 Press any key to boot from CD (按任一按鍵從 CD 啟動) 訊息時，請按任一按鍵。

### Windows XP 安裝

1. 當螢幕上出現 Windows XP 安裝畫面時，請按 <Enter> 鍵以選擇**立即安裝 Windows**。
2. 閱讀 **Microsoft Windows 授權合約** 的螢幕上的資訊，並按 <F8> 鍵接受此授權合約。
3. 如果您的電腦上已經安裝 Windows XP 並且您希望恢復目前的 Windows XP 資料，請鍵入 r 以選擇修復選項，然後取出 CD。
4. 如果您想安裝全新的 Windows XP，請按 <Esc> 鍵以選擇該選項。
5. 按 <Enter> 鍵以選擇反白顯示的分割區 (建議的)，然後依螢幕指示操作。

螢幕上將出現 Windows XP 安裝畫面，作業系統開始複製檔案並安裝裝置。電腦將自動重新啟動多次。

 **註：**完成安裝所需的時間視您的硬碟機容量大小和電腦的速度而定。

 **注意事項：**當螢幕上出現以下訊息時，請勿按任何按鍵：Press any key to boot from the CD (按任一按鍵從 CD 啟動)。

6. 當螢幕上出現**地區和語言選項**畫面時，選擇適合您所在地的設定值，然後單按**下一步**。
7. 在**個人化您的軟體**螢幕中，輸入您的姓名和機構(可選)，然後單按**下一步**。
8. 在**電腦名稱和管理員密碼**視窗中，輸入您電腦的名稱(或接受提供的名稱)和密碼，然後單按**下一步**。
9. 如果螢幕上出現**數據機撥號資訊**畫面，請輸入所需資訊，然後單按**下一步**。
10. 在**日期和時間設定**視窗中，輸入日期、時間和時區，然後單按**下一步**。
11. 如果螢幕上出現**網路設定**畫面，請單按**典型**，然後單按**下一步**。
12. 如果您要重新安裝 Windows XP Professional，並且系統提示您提供有關網路組態的進一步資訊，請輸入您的選擇。如果您不能確定您的設定，則可接受預設選項。

Windows XP 將安裝作業系統元件並組態電腦。電腦將自動重新啟動。

 **注意事項：**當螢幕上出現以下訊息時，請勿按任何按鍵：Press any key to boot from the CD (按任一按鍵從 CD 啟動)。

13. 當螢幕上出現**歡迎使用 Microsoft** 畫面時，單按**下一步**。
14. 當螢幕上出現 How will this computer connect to the Internet? (此電腦將如何連接至網際網路?) 訊息時，單按**跳過**。
15. 當螢幕上出現**準備註冊 Microsoft 嗎?**畫面時，選擇**不，這次不註冊**，然後單按**下一步**。
16. 當螢幕上出現**誰將使用此電腦?**畫面時，您可以輸入最多五個使用者。
17. 單按**下一步**。
18. 單按**完成**以完成安裝，然後取出 CD。
19. 使用**驅動程式與公用程式 CD** [重新安裝相應的驅動程式](#)。
20. 重新安裝防毒軟體。
21. 重新安裝程式。

 **註：**若要重新安裝並啟動 Microsoft Office 或 Microsoft Works Suite 程式，您需要產品識別碼編號，它位於 Microsoft Office 或 Microsoft Works Suite CD 套的背面。

[回到目錄頁](#)

[回到目錄頁](#)

## 解決問題

Dell™ OptiPlex™ SX280 使用者指南

- [電池問題](#)
- [磁碟機問題](#)
- [鍵盤問題](#)
- [鎖定和軟體問題](#)
- [記憶體問題](#)
- [滑鼠問題](#)
- [網路問題](#)
- [電源問題](#)
- [印表機問題](#)
- [恢復預設設定](#)
- [序列或並列裝置問題](#)
- [聲音與喇叭問題](#)
- [影像和顯示器問題](#)

## 電池問題

在您完成以下檢查時，請填寫[診斷核對清單](#)。

 **警告：**如果新電池安裝不正確，可能會有爆炸的危險。請僅使用相同型號或製造廠商推薦的同類型電池來更換原有的電池。請依照製造廠商的指示，丟棄用過的電池。

 **警告：**在您執行本節中的任何程序之前，請留意《產品資訊指南》中的安全指示。

**更換電池** — 如果每次開啟電腦之後都需要重設時間和日期資訊，或在啟動期間顯示錯誤的時間或日期，請更換電池 (請參閱「[電池](#)」)。如果電池仍舊無法正常作業，請與 [Dell 公司聯絡](#)。

## 磁碟機問題

 **警告：**在您執行本節中的任何程序之前，請留意《產品資訊指南》中的安全指示。

在您完成以下檢查時，請填寫[診斷核對清單](#)。

<b>測試磁碟機</b> — <ol style="list-style-type: none"><li>1 插入另一張軟式磁碟、CD 或 DVD，以排除原來一張有故障的可能性。</li><li>1 插入開機磁片並重新啟動電腦。</li></ol>
<b>清潔磁碟機或磁碟</b> — 請參閱「 <a href="#">清潔您的電腦</a> 」。
<b>檢查纜線連接狀況</b>
<b>檢查軟體和硬體衝突</b>
執行 <a href="#">Dell 診斷程式</a>

## CD 光碟機和 DVD 光碟機問題

 **註：**由於地區的差異以及光碟格式的不同，並非任何 DVD 光碟機均可識別所有的 DVD 標題。

<b>調節 Windows 音量控制</b> — <ol style="list-style-type: none"><li>1 單按螢幕右下角的喇叭圖示。</li><li>1 單按滑塊並向上拖曳，確定音量已調高。</li><li>1 單按有核取標記的所有方塊，確定沒有開啟靜音功能。</li></ol>
<b>檢查喇叭和次低音喇叭</b> — 請參閱「 <a href="#">聲音與喇叭問題</a> 」。

## CD/DVD-RW 光碟機的寫入問題

**關閉其他程式** — 在將資料寫入 CD/DVD-RW 光碟機的過程中，必須接收穩定的資料流。如果資料流中斷，將發生錯誤。在將資料寫入 CD/DVD-RW 之前，請嘗試關閉所有程式。

**將資料寫入 CD/DVD-RW 光碟機之前，在 Windows 中關閉待命模式** — 請參閱[電源管理模式](#)。

## 硬碟機問題

### 執行 Dell IDE 硬碟機診斷程式 —

Dell IDE 硬碟機診斷程式是一種公用程式，可以測試硬碟機以進行故障排除或確定硬碟機故障。

1. 開啟電腦 (如果電腦已開啟，請重新啟動)。
2. 當螢幕的右上角出現 F2 = Setup (F2 = 安裝) 時，請按 <Ctrl><Alt><D>。
3. 依螢幕指示操作。

### 執行磁碟檢查程式 —

#### Windows XP

1. 單按 **開始** 按鈕，然後單按 **我的電腦**。
2. 在 **本機磁碟 C:** 上單按滑鼠右鍵。
3. 單按 **內容**。
4. 單按 **工具** 標籤。
5. 在 **檢查錯誤** 下，單按 **立即檢查**。
6. 單按 **掃描和嘗試恢復損毀的磁區**。
7. 單按 **開始**。

## 鍵盤問題

 **警告：** 在您執行本節中的任何程序之前，請留意《產品資訊指南》中的安全指示。

### 檢查鍵盤纜線 —

1. 確定鍵盤纜線已穩固地連接至電腦。
1. 關閉電腦，重新連接電腦的鍵盤纜線 (如《[快速參考指南](#)》中所示)，然後重新啟動電腦。

### 執行 Dell 診斷程式

### 檢查軟體和硬體衝突

## 鎖定和軟體問題

 **警告：** 在您執行本節中的任何程序之前，請留意《產品資訊指南》中的安全指示。

 **註：** 重新安裝 Windows XP 時，必須使用 Microsoft® Windows® XP Service Pack 1 或更高版本。

 **註：** 如果電腦中安裝有唯一的影像，或者必須重新安裝作業系統，請執行 DSS 公用程式。驅動程式與公用程式 CD 以及 [support.dell.com](http://support.dell.com) 上均提供 DSS。

## 電腦未啟動

### 檢查電腦的診斷指示燈

確定電源線已穩固地連接至電腦和電源插座

## 電腦停止回應

 **注意事項：** 如果無法執行作業系統的關機程序，您可能會遺失資料。

**關閉電腦** — 如果您無法透過按鍵盤上的按鍵或移動滑鼠來取得回應，請按住電源按鈕至少 8 到 10 秒鐘，直至電腦關機。然後重新啟動電腦。

## 程式停止回應

### 結束程式 —

1. 同時按 <Ctrl><Shift><Esc>。
2. 單按**應用程式**。
3. 單按不再回應的程式。
4. 單按**工作結束**。

## 程式多次當機

 **註：**軟體通常在其說明文件中或在軟式磁碟或 CD 上包含有安裝說明。

**檢查軟體說明文件** — 如有必要，請先解除安裝程式，然後再重新安裝。

## 出現全藍螢幕

### 確定電腦上未安裝 Windows XP 的原始版本 (Gold)

**關閉電腦** — 如果您無法透過按鍵盤上的按鍵或移動滑鼠來取得回應，請按住電源按鈕至少 8 到 10 秒鐘，直至電腦關機。然後重新啟動電腦。

## 其他軟體問題

### 檢查軟體說明文件或與軟體製造廠商聯絡，以獲得有關故障排除的資訊 —

- 1 確定程式與您電腦上安裝的作業系統相容。
- 1 確定您的電腦滿足執行該軟體所需的最小硬體要求。請參閱軟體說明文件，以獲得有關資訊。
- 1 確定已正確安裝並組態程式。
- 1 確認裝置驅動程式未與該程式發生衝突。
- 1 如有必要，請先解除安裝程式，然後再重新安裝。

### 立即備份您的檔案

### 使用病毒掃描程式檢查硬碟機、軟式磁碟或 CD

### 儲存並關閉所有開啟的檔案或程式，然後透過開始選單關閉電腦

**執行 [Dell 診斷程式](#)** — 如果所有測試程式均順利執行，則表示該錯誤狀況與軟體問題相關。

## 記憶體問題

在您完成以下檢查時，請填寫[診斷核對清單](#)。

 **警告：**在您執行本節中的任何程序之前，請留意《產品資訊指南》中的安全指示。

### 如果您收到記憶體不足的訊息 —

- 1 儲存並關閉所有開啟的檔案，結束所有已開啟但不在使用中的應用程式，查看能否解決問題。
- 1 請參閱軟體說明文件，以獲得有關記憶體的最低要求。如有必要，請[安裝附加的記憶體](#)。
- 1 重新接插記憶體模組，以確定電腦能夠與記憶體順利通訊。
- 1 執行 [Dell 診斷程式](#)。

### 如果您遇到其他記憶體問題 —

- 1 [重新接插記憶體模組](#)，以確定電腦能夠與記憶體順利通訊。
- 1 確定您遵守記憶體安裝規範 (請參閱「[記憶體安裝規範](#)」)。
- 1 執行 [Dell 診斷程式](#)。

## 滑鼠問題

 **警告：**在您執行本節中的任何程序之前，請留意《產品資訊指南》中的安全指示。

<b>清潔滑鼠</b> — 請參閱「 <a href="#">清潔您的電腦</a> 」。
<b>檢查滑鼠纜線</b> — <ol style="list-style-type: none"><li>1. 拔下並重新連接電腦的滑鼠纜線 (如《<a href="#">快速參考指南</a>》中所示)。</li></ol>
<b>檢查滑鼠設定</b> — <b>Windows XP</b> <ol style="list-style-type: none"><li>1. 依次單按<b>開始</b>按鈕、<b>控制台</b>，然後單按<b>印表機和其他硬體</b>。</li><li>2. 單按<b>滑鼠</b>。</li><li>3. 嘗試調整設定。</li></ol>
執行 <a href="#">Dell 診斷程式</a>
<a href="#">檢查軟體和硬體衝突</a>

## 網路問題

在您完成以下檢查時，請填寫[診斷核對清單](#)。

 **警告：**在您執行本節中的任何程序之前，請留意《產品資訊指南》中的安全指示。

<b>檢查網路纜線連接器</b> — 確定網路纜線已穩固地插入電腦背面的網路連接器和網路插孔中。
<b>檢查電腦背面的網路指示燈</b> — 檢查電腦背面的網路指示燈。如果連結完整性指示燈未亮起，表示不存在網路通訊。更換網路纜線。
<b>重新啟動電腦，並再次登入網路</b>
<b>檢查網路設定值</b> — 請與您的網路管理員或網路安裝人員聯絡，以確認您的網路設定值正確且網路功能正常。
<a href="#">檢查軟體和硬體衝突</a>

## 電源問題

在您完成以下檢查時，請填寫[診斷核對清單](#)。

 **警告：**在您執行本節中的任何程序之前，請留意《產品資訊指南》中的安全指示。

<b>如果電源指示燈呈綠色亮起且電腦無回應</b> — 檢查電腦背面的診斷指示燈，並參閱「 <a href="#">診斷指示燈</a> 」。
<b>如果電源指示燈呈綠色閃爍</b> — 電腦處於待命模式。按電源按鈕以恢復正常作業。
<b>如果電源指示燈呈黃色和綠色亮起，或呈黃色穩定亮起</b> — 電腦正在接通電源，但某個裝置可能有故障或安裝不正確。 <ol style="list-style-type: none"><li>1. 卸下並重新安裝記憶體模組。</li><li>1. 重新接插處理器 (請參閱「<a href="#">處理器</a>」)。</li></ol>
<b>如果電源指示燈未亮起</b> — 電腦關機或尚未接通電源。 <ol style="list-style-type: none"><li>1. 將電源線重新插入電腦背面的電源連接器和電源變壓器的連接器中。然後，確定電源變壓器正確地連接至電源插座。</li><li>1. 如果將電腦插頭插入電源板中，請確定電源板插頭已插入電源插座並且電源板已開啟。還可繞過電源保護裝置、電源板及電源延長線，確認電腦可以開啟。</li><li>1. 從電腦和電源插座上拔下電源變壓器，等待一分鐘，然後將電源變壓器重新連接至電源插座和電腦。</li><li>1. 使用其他的裝置 (例如檯燈) 來測試電源插座，以確定其作業正常。</li></ol>
<b>如果電源指示燈呈黃色閃爍</b> — 電腦正在接通電源，但可能存在內部電源問題。 <ol style="list-style-type: none"><li>1. 確定所有電源線均已穩固地連接至主機板 (請參閱「<a href="#">主機板元件</a>」)。</li></ol>
<b>排除干擾</b> — 某些干擾可能因素包括：



- 1 電源延長線
- 1 電源板上連接過多的裝置
- 1 多個電源板連接至相同電源插座

## 印表機問題

在您完成以下檢查時，請填寫[診斷核對清單](#)。

 **警告：**在執行本節中的任何程序之前，請留意《產品資訊指南》中的安全指示。

 **註：**如果您需要印表機技術援助，請與印表機製造廠商聯絡。

**查閱印表機說明文件** — 請參閱印表機說明文件，以獲得有關設定和故障排除的資訊。

### 檢查印表機纜線連接狀況

- 1 請參閱印表機說明文件，以獲得有關纜線連接的資訊。
- 1 確定印表機纜線已穩固地連接至印表機和電腦。

**測試電源插座** — 使用其他的裝置 (例如檯燈) 來測試電源插座，以確定其作業正常。

### 確定 Windows 已識別印表機

- 1. 依次單按**開始**按鈕、**控制台**，然後單按**印表機和其他硬體**。
- 2. 單按檢視已安裝的印表機或傳真印表機。

如果其中列出印表機，請在印表機圖示上單按滑鼠右鍵。

- 3. 單按**內容**，然後單按**連接埠**標籤。對於並列印表機，請確認**列印到下列連接埠**的設定為**LPT1：印表機連接埠**。對於 USB 印表機，請確認**列印到下列連接埠**的設定是**USB**。

**重新安裝印表機驅動程式** — 請參閱印表機說明文件，以獲得有關說明。

## 恢復預設設定

### 將電腦的系統設定恢復至其預設值

- 1. 開啟或重新啟動您的電腦。
- 2. 當螢幕右上角出現 Press <F2> to Enter Setup (按 <F2> 鍵以進入設定程式) 時，請立即按 <F2> 鍵。

如果您等候過久，並且螢幕上已出現 Microsoft® Windows® 徽標，請繼續等待，直至看到 Windows 桌面。然後透過開始選單關閉電腦並再試一次。

- 3. 在系統管理下，選擇**進階**選項並依螢幕上的指示操作。

## 序列或並列裝置問題

在您完成以下檢查時，請填寫[診斷核對清單](#)。

 **警告：**在執行本節中的任何程序之前，請留意《產品資訊指南》中的安全指示。

 **註：**如果您的印表機有問題，請參閱「[印表機問題](#)」。

**檢查選項設定值** — 請參閱裝置說明文件，以獲得有關建議的設定值資訊。然後**進入系統設定程式**，並找到**Legacy Select (傳統選擇)** 選項設定。確定**Serial Port (序列埠)** 設定或**Parallel Port (並列埠)** 設定與建議的設定值相符。

執行 [Dell 診斷程式](#)

## 聲音和喇叭問題

在您完成以下檢查時，請填寫[診斷核對清單](#)。

 **警告：**在執行本節中的任何程序之前，請留意《產品資訊指南》中的安全指示。

## 喇叭未發出聲音

 **註：**某些 MP3 播放機中的音量控制會置換掉 Windows 的音量設定。當您傾聽 MP3 歌曲時，請確定未調小或關閉播放機音量。

<b>檢查喇叭纜線連接狀況</b> — 確定喇叭的連接與喇叭隨附的安裝圖解所示一致。
<b>確定次低音喇叭和喇叭均已開啟</b> — 請參閱喇叭隨附的安裝圖解。如果您的喇叭有音量控制鈕，請調節音量、低音或高音以消除失真。
<b>調節 Windows 音量控制</b> — 單按或連按兩下螢幕右下角的喇叭圖示。確定音量已調高且沒有開啟靜音功能。
<b>從耳機連接器中拔下耳機</b> — 如果耳機已連接至電腦的前面板耳機連接器，喇叭的聲音將會自動關閉。
<b>啟用數位模式</b> — 如果 CD 光碟機在類比模式下作業，喇叭將無法使用。 <ol style="list-style-type: none"><li>1. 依次單按<b>開始</b>按鈕、<b>控制台</b>，然後單按<b>聲音、語音和音訊裝置</b>。</li><li>2. 單按<b>聲音及音訊裝置</b>。</li><li>3. 單按<b>硬體</b>標籤。</li><li>4. 連按兩下 CD 光碟機的名稱。</li><li>5. 單按<b>內容</b>標籤。</li><li>6. 勾選<b>啟用這個 CD-ROM 的數位 CD 音訊</b>方塊。</li></ol>
<b>排除可能的干擾</b> — 關閉附近的風扇、螢光燈或鹵素燈，以檢查是否有干擾存在。
<b>執行喇叭診斷程式</b>
<b>重新安裝音效驅動程式</b>
<b>檢查裝置選項設定</b> — <a href="#">進入系統設定程式</a> ，並確定音效控制器選項設定為 <b>On (開啟)</b> 。結束系統設定程式，並重新啟動電腦。
<b>執行 Dell 診斷程式</b>
<b>檢查軟體和硬體衝突</b>

## 耳機未傳出聲音

<b>檢查耳機纜線連接狀況</b> — 確定耳機纜線已穩固插入耳機連接器。
<b>將耳機插入背面的音效輸出連接器</b>
<b>調節 Windows 音量控制</b> — 單按或連按兩下螢幕右下角的喇叭圖示。確定音量已調高且沒有開啟靜音功能。

## 影像和顯示器問題

在您完成以下檢查時，請填寫[診斷核對清單](#)。

 **警告：**在執行本節中的任何程序之前，請留意《產品資訊指南》中的安全指示。

## 如果螢幕呈現空白

 **註：**請參閱顯示器說明文件，以獲得有關故障排除的程序。

<b>檢查顯示器纜線連接狀況</b> — <ol style="list-style-type: none"><li>1. 確定您的顯示器已正確連接 (請參閱您電腦隨附的 <b>《快速參考指南》</b>)。</li><li>1. 如果您有使用圖形延長線，並且拔下此延長線後即可解決問題，則表明此延長線有故障。</li><li>1. 替換電腦和顯示器的電源線，確定電源線是否有故障。</li><li>1. 檢查連接器是否有彎曲或折斷的插腳。(顯示器纜線連接器缺少插腳很正常。)</li></ol>
<b>檢查顯示器電源指示燈</b> — 如果電源指示燈未亮起，請穩固地按下電源按鈕以確定顯示器開啟。電源指示燈亮起或閃爍，表示顯示器有電。如果電源指示燈閃爍，請按鍵盤上的任一按鍵或移動滑鼠。
<b>測試電源插座</b> — 使用其他的裝置 (例如檯燈) 來測試電源插座，以確定其作業正常。
<b>測試顯示器</b> — 將作業正常的顯示器連接至電腦，並嘗試使用該顯示器。如果新顯示器可用，則原來的顯示器有問題。

[檢查電腦的診斷指示燈](#)

執行顯示器的自我測試程式。請參閱顯示器說明文件，以獲得更多資訊。

## 如果螢幕顯示不清晰

**檢查顯示器設定值** — 請參閱顯示器說明文件，以獲得有關調節對比度與亮度、為顯示器消磁以及執行顯示器自我測試程式的說明。

**將次低音喇叭移到遠離顯示器的地方** — 如果喇叭系統包含次低音喇叭，請確定次低音喇叭距離顯示器至少 60 cm (2 ft) 遠。

**將顯示器移到遠離外部電源的地方** — 風扇、螢光燈、鹵素燈和其他電氣裝置均會導致螢幕影像看起來有「顫動」的情形。關閉附近的裝置，檢查是否有干擾存在。

**調整 Windows 顯示設定** —

1. 依次單按**開始**按鈕、**控制台**，然後單按**外觀和主題**。
2. 單按**顯示**，然後單按**設定值**標籤。
3. 嘗試使用不同的**螢幕解析度**和**色彩品質**設定值。

[回到目錄頁](#)

[回到目錄頁](#)

## 底架喇叭

Dell™ OptiPlex™ SX280 使用者指南

**⚠ 警告：**在執行本節中的任何程序之前，請留意《產品資訊指南》中的安全指示。

**⚠ 警告：**為防止觸電，在打開機箱蓋之前，請務必從電源插座中拔下電腦電源線。

您的電腦可能隨附可選的底架喇叭。如果您需要更換此喇叭或安裝新喇叭，請執行以下步驟：

1. 按照「[開始之前](#)」中的程序進行操作。
2. 如果您要安裝新喇叭，請跳至[步驟 4](#)。
3. 如果您要更換喇叭，請：
  - a. 從主機板上拔下喇叭纜線。
  - b. 按壓彈片，將喇叭滑出插槽，然後從電腦上拔下喇叭及其連接的纜線。

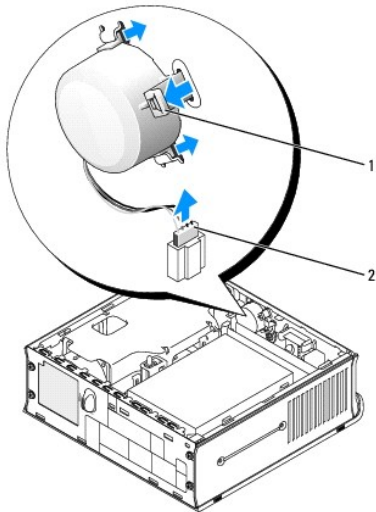

1	彈片
2	喇叭纜線

4. 將底架喇叭插入插槽，然後滑動喇叭直至將喇叭固定住。

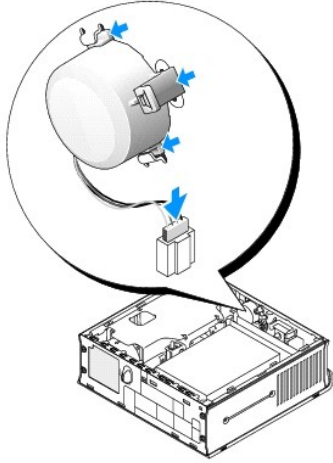

5. 將喇叭纜線連接至主機板上的連接器。
6. 裝回機箱蓋。
7. 裝回纜線護蓋 (如果使用)。

👉 **注意事項：**若要連接網路纜線，請先將網路纜線插入牆上的網路插孔，然後再將其插入電腦。

8. 將電腦連接至配接器纜線，並將裝置連接至電源插座，然後將它們開啟。

在您裝回機箱蓋後，外殼侵入偵測器 (如果已啟用) 會使電腦在下一次啟動時顯示以下訊息：

ALERT! Cover was previously removed. (警報! 機箱蓋先前曾被打開。)

9. 透過將 **Chassis Intrusion (外殼侵入)** 選項變更為 **On (開啟)** 或 **On-Silent (靜態開啟)**，以 [重設外殼侵入偵測器](#)。

📌 **註：**如果其他人指定了管理員密碼，請與您的網路管理員聯絡，以獲得有關重設外殼侵入偵測器的資訊。

[回到目錄頁](#)

[回到目錄頁](#)

## 技術規格

Dell™ OptiPlex™ SX280 使用者指南

處理器	
處理器類型	Intel® Pentium® 4 和 Celeron® (如果可用) 處理器。為將來處理器的升級而設計。可從 Dell 獲得支援的處理器升級
L1 快取記憶體	8 KB
L2 快取記憶體	256 KB 或 1 MB，視處理器而定
記憶體	
結構	400 MHz DDR2 SDRAM
雙排直插式記憶體模組 (DIMM) 插槽	兩個 (僅限於非 ECC)
DIMM 容量	128 MB、256 MB、512 MB、1 GB
最小 RAM	256 MB (雙通道模式) 128 MB (單通道模式)
最大 RAM	2 GB (雙通道模式)
BIOS 位址	F000h
電腦資訊	
電腦晶片組	915G
資料匯流排寬度	64 位元
位址匯流排寬度	32 位元
岔斷	23
電腦 BIOS	4 Mb 快閃晶片
系統匯流排速度	800 或 533 MHz 四重資料速率；200 或 133 MHz 時鐘 (符合外部匯流排速度)
網路介面控制器	十億位元內建網路介面，支援 DMTF 定義的 ASF 1.03 具有 10/100/1000 的通訊能力
音效	
音效類型	AC97、Sound Blaster 模擬；可選的內建喇叭
音效控制器	內建 AC97 Codec
立體聲轉換	16 位元類比至數位；20 位元數位至類比
介面：	
內部	PCI 匯流排/AC97
外部	背面 I/O 面板上的立體聲訊號線來源迷你插孔和訊號線輸出迷你插孔；前面板上的耳機連接器和麥克風連接器
影像	
影像類型	內建 DVI-I
影像控制器	內建 Intel 2D/3D 圖形加速器
擴充匯流排	
匯流排類型	USB 1.1 和 2.0
記憶體模組連接器大小	DDR2 — 240 針
磁碟機	
外部可抽換式支架	一個適用於安裝 Dell IDE 或 USB D 模組可攜式裝置的支架
內部可抽換式支架	一個適用於安裝序列 ATA 硬碟機的支架
連接器	
外部可抽換式：	
序列 (資料終端設備 [DTE])	在背面 I/O 面板上的一個 16550 相容 9 針連接器
並列	在背面 I/O 面板上的一個 27 孔連接器 (雙向)
影像	在背面 I/O 面板上的 DVI-I 連接器
內建網路配接器	在背面 I/O 面板上的 RJ45 連接器；10/100/1000
音效	背面 I/O 面板上的綠色訊號線輸出連接器和藍色訊號線來源連接器；電腦正面的麥克風連接器和耳機連接器
USB	在背面 I/O 面板上的五個 USB 2.0 相容連接器；兩個在前面板上
內部可抽換式：	
硬碟機	序列 ATA 連接埠
風扇	兩個 5 針連接器
外殼侵入切換開關	一個 3 針連接器

按鍵組合	
<Ctrl><Alt><Del>	如果執行的是 Microsoft® Windows® XP，則會顯示 Windows 安全保護視窗。如果是在 MS-DOS® 模式下，則會重新啟動電腦
<F2> 或 <Ctrl><Alt><Enter>	啟動內嵌系統設定 (僅在啟動時)
<Ctrl><Alt><b>	從遠端啟動環境 (PXE) 指定的網路環境自動啟動電腦，而不是從系統設定程式 <b>Boot Sequence (開機順序)</b> 選項中的某個裝置啟動 (僅在啟動時)
<F12> 或 <Ctrl><Alt><F8>	顯示啟動裝置選單，可讓使用者輸入單次啟動 (僅在啟動時) 的裝置，並顯示執行硬碟機和系統診斷程式的選項
控制鈕和指示燈	
電源控制	按鈕
電源指示燈	電源按鈕上的綠色指示燈 — 在睡眠狀態下呈綠色閃爍；在電源開啟時呈綠色穩定亮起  琥珀色指示燈 — 呈琥珀色閃爍表示某個已安裝的裝置出現問題；呈穩定琥珀色亮起表示內部電源出現問題 (請參閱「 <a href="#">電源問題</a> 」)
硬碟機存取指示燈	綠色指示燈
連結完整性指示燈 (在內建網路配接器上)	綠色指示燈表示 10 Mb 的作業；橘黃色指示燈表示 100 Mb 的作業；黃色指示燈表示 1,000 Mb (1 Gb) 的作業
活動指示燈 (在內建網路配接器上)	黃色指示燈閃爍
診斷指示燈	背面板上的四個黃色和/或綠色指示燈
待命電源指示燈	主機板上的黃色 AUX_LED
電源供應器指示燈	電源變壓器上的綠色指示燈
電源	
外接式直流電源變壓器：	
瓦特數	220 W
散熱	455 BTU/hr (平均值)
電壓	60 Hz 時為 90 至 135 V；50 Hz 時為 180 至 265 V
備用電池	3 V CR2032 鋰幣式電池
實體	
垂直方位的寬度、厚度和高度 (無纜線護蓋)	8.9 cm (3.5 吋)，25.3 cm (9.95 吋)，26.4 cm (10.375 吋)
垂直方位的寬度、厚度和高度 (帶標準纜線護蓋)	8.9 cm (3.5 吋)，33 cm (13 吋)，26.4 cm (10.375 吋)
垂直方位的寬度、厚度和高度 (帶延伸纜線護蓋)	8.9 cm (3.5 吋)，36.1 cm (14.2 吋)，26.4 cm (10.375 吋)
重量 (無標準纜線護蓋)	4.5 kg (10 lb)
重量 (帶標準纜線護蓋)	4.9 kg (10.8 lb)
環境參數	
溫度：	
操作時	10° 至 30°C (50° 至 86°F)
存放時	- 40° 至 65°C (- 40° 至 149°F)
相對濕度	20% 至 80% (非冷凝)
最大震動：	
操作時	桌面或垂直懸掛方位：在 3 至 200 Hz，每分鐘 0.5 個倍頻的情況下為 0.25 重力 (G)； 水平方位：在 20 至 200 Hz，每分鐘 0.5 個倍頻的情況下為 0.25 G
存放時	在 3 至 200 Hz、每分鐘 1 個倍頻的情況下為 0.5 G
最大撞擊：	
操作時	以 20 吋/sec (50.8 cm/sec) 的速率變化時，可承受底部半正弦波脈衝的撞擊
存放時	以 200 吋/sec (508 cm/sec) 的速率變化時，可承受 27 G 整形方波的撞擊
海拔高度：	
操作時	- 16 至 3048 m (- 50 至 10,000 ft)
存放時	- 16 至 10,600 m (- 50 至 35,000 ft)

[回到目錄頁](#)

[回到目錄頁](#)

## 主機板元件

Dell™ OptiPlex™ SX280 使用者指南

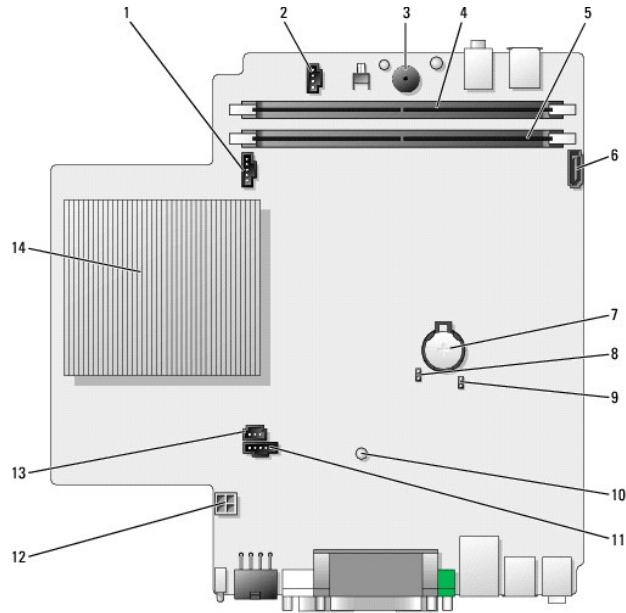

<b>1</b> 風扇護罩電源連接器 (FAN1)	<b>8</b> 密碼跳線 (PSWRD)
<b>2</b> 可選的喇叭連接器 (SPEAKER)	<b>9</b> 清除 CMOS 跳線 (CLEAR_CMOS)
<b>3</b> 主機板喇叭	<b>10</b> 待命電源指示燈 (AUX_LED)
<b>4</b> B 通道記憶體連接器 (CHB_DIMM)	<b>11</b> 風扇護罩電源連接器 (FAN2)
<b>5</b> A 通道記憶體連接器 (CHA_DIMM)	<b>12</b> 硬碟機電源線連接器 (ATA_PWR)
<b>6</b> SATA 硬碟機資料纜線連接器	<b>13</b> 外殼侵入切換開關電源連接器 (INTRUDER)
<b>7</b> 電池	<b>14</b> 微處理器散熱器

[回到目錄頁](#)



[回到目錄頁](#)

## 故障排除工具和公用程式

Dell™ OptiPlex™ SX280 使用者指南

- [Dell 診斷程式](#)
- [電源變壓器指示燈](#)
- [系統指示燈](#)
- [診斷指示燈](#)
- [嗶聲代碼](#)
- [錯誤訊息](#)
- [解決軟體和硬體不相容問題](#)

 **警告：**在執行本節中的任何程序之前，請留意《產品資訊指南》中的安全指示。

如果您的電腦出現問題，請在與 Dell 公司聯絡以獲得技術援助之前，先執行 Dell 診斷程式，並執行本節中的檢查。

---

### Dell 診斷程式

建議您在開始作業之前，先列印這些步驟。

 **注意事項：**Dell 診斷程式僅適用於 Dell™ 電腦。

[進入系統設定程式](#)，檢查電腦的組態資訊，並確定在系統設定程式中顯示有您要測試的裝置，並且該裝置處於開啟狀態。

從**硬碟機**或者從**驅動程式與公用程式 CD** (亦稱為 ResourceCD) 啟動 Dell 診斷程式。

#### 從硬碟機啟動 Dell 診斷程式

1. 關閉並重新啟動電腦。
2. 當螢幕上出現 DELL™ 徽標時，請立即按 <F12> 鍵。

 **註：**如果您看到一條表明未找到診斷公用程式分割區的訊息，[請從您的驅動程式與公用程式 CD 執行 Dell 診斷程式](#)。

如果您等候過久，並且螢幕上已出現 Microsoft® Windows® 徽標，請繼續等待，直至看到 Windows 桌面。然後透過**開始**選單關閉電腦，並再試一次。

3. 當螢幕上出現啟動裝置清單時，請反白顯示 **Boot to Utility Partition (啟動至公用程式分割區)** 並按 <Enter> 鍵。
4. 當螢幕上出現 Dell 診斷程式 **Main Menu (主選單)** 時，請選擇您要執行的測試程式。

#### 從驅動程式與公用程式 CD 啟動 Dell 診斷程式

1. 插入**驅動程式與公用程式 CD**。
2. 關閉並重新啟動電腦。

當螢幕上出現 DELL 徽標時，請立即按 <F12> 鍵。

如果您等候過久，並且螢幕上已顯示 Windows 徽標，請繼續等待，直至看到 Windows 桌面。然後透過**開始**選單關閉電腦，並再試一次。

 **註：**下面步驟僅能對開機順序作一次變更。下次啟動時，電腦將依據系統設定程式中指定的裝置啟動。

3. 當螢幕上出現啟動裝置清單時，請反白顯示 **Onboard or USB CD-ROM Device (機載或 USB CD-ROM 裝置)** 並按 <Enter> 鍵。

- 從螢幕上出現的選單中選擇 **Boot from CD-ROM (從 CD-ROM 啟動)** 選項。
- 鍵入 1 以啟動 ResourceCD 選單。
- 鍵入 2 以啟動 Dell 診斷程式。
- 從編號清單中選擇 **Run the 32 Bit Dell Diagnostics (執行 32 位元 Dell 診斷程式)**。如果列出多個版本，請選擇適用於您電腦的版本。
- 當螢幕上出現 Dell 診斷程式 **Main Menu (主選單)** 時，請選擇您要執行的測試程式。

## Dell 診斷程式主選單

- 系統載入 Dell 診斷程式並且顯示 **Main Menu (主選單)** 螢幕後，請單按所需選項的按鈕。

選項	功能
Express Test (快速測試)	對裝置執行快速測試。這種測試通常要進行 10 到 20 分鐘且無需您進行互動操作。請先執行 <b>Express Test (快速測試)</b> ，以便更快地找到問題的根源。
Extended Test (廣泛測試)	對裝置執行全面檢查。這種測試通常要進行一個小時或更長的時間，並且要求您不時回答問題。
Custom Test (自訂測試)	測試特定的裝置。您可以自訂要執行的測試程式。
Symptom Tree (徵兆樹)	列出最常遇到的故障徵兆，可讓您依據故障徵兆來選擇一種測試程式。

- 如果在測試期間遇到問題，螢幕上會出現訊息，顯示錯誤代碼及問題說明。請記下錯誤代碼和問題說明，並依螢幕指示操作。

如果您無法解決錯誤狀況，請與 [Dell 公司聯絡](#)。



**註：**電腦的服務標籤位於每個測試程式螢幕的頂部。如果您與 Dell 公司聯絡，技術支援人員將詢問您的服務標籤。電腦的服務標籤在 [系統設定程式](#) 的 **System Info (系統資訊)** 選項中列出。

- 如果您從 **Custom Test (自訂測試)** 或 **Symptom Tree (徵兆樹)** 選項執行測試程式，請單按以下表格中說明的適當標籤以獲得更多資訊。

標籤	功能
Results (結果)	顯示測試結果及遇到的所有錯誤狀況。
Errors (錯誤)	顯示遇到的錯誤狀況、錯誤代碼以及問題說明。
Help (說明)	說明測試程式並指出執行測試程式的要求。
Configuration (組態)	顯示所選裝置的硬體組態。  Dell 診斷程式可以從系統設定程式、記憶體和各種內部測試程式中獲取所有裝置的組態資訊，並將資訊顯示在螢幕左側窗格內的裝置清單中。裝置清單可能無法顯示電腦中安裝的所有元件或與電腦相連接的所有裝置之名稱。
Parameters (參數)	可讓您透過變更測試程式設定來自訂測試。

- 如果您從 **驅動程式與公用程式 CD** 執行 Dell 診斷程式，請在完成測試後取出該 CD。
- 關閉測試程式螢幕，返回至 **Main Menu (主選單)** 螢幕。若要結束 Dell 診斷程式並重新啟動電腦，請關閉 **Main Menu (主選單)** 螢幕。

## 電源變壓器指示燈

電源變壓器指示燈可用於診斷與電源有關的問題。

電源變壓器指示燈	電源變壓器狀態	說明	建議的解決方案
Off (關閉)	無交流電源或電源供應器偵測到故障	電源變壓器未接通電源，或者電源供應器由於電源故障事件而關閉。	使用其他的裝置 (例如檯燈) 來測試電源插座，以確定其作業正常。  確認交流電源線已正確連接至電源供應器。重新接插電源變壓器上的交流電源線。  從電源供應器上拔下交流電源線並從系統上拔下直流電源線，然後等待至少 10 秒鐘。將交流電源線重新連接至電源供應器。電源供應器上的指示燈應變為黃色。將直流電源線重新連接至系統。電源供應器上的指示燈應變為綠色。
黃色	交流電源存在/未接通	電源變壓器已連接至電源插座，但未連接至電腦。	確定電源變壓器已穩固地連接至電腦，且固定門鎖已卡入到位。  將電源變壓器纜線重新接插至電腦。
綠色	交流電源存在/要接通電源	電源變壓器正在接通電源，並已正確連接至電腦。	檢查電源按鈕指示燈並參閱「 <a href="#">系統指示燈</a> 」表。

## 系統指示燈







電源按鈕指示燈可以表示電腦出現的問題。







電源按鈕指示燈	問題說明	建議的解決方案
穩定的綠色	電源已接通，且電腦作業正常。	無需執行任何更正措施。
綠色閃爍	電腦處於暫停狀態 (Microsoft® Windows® 2000 和 Windows XP)。	按下電源按鈕、移動滑鼠，或在鍵盤上按任一按鍵均可喚醒電腦。
呈綠色閃爍數次，然後熄滅	存在組態錯誤。	請檢查 <a href="#">診斷指示燈</a> ，以查看是否識別出特定的問題。
穩定的黃色	Dell 診斷程式正在執行測試程式，或者主機板上的某個裝置可能發生故障或安裝不正確。	如果 Dell 診斷程式正在執行，請讓測試程式繼續執行，直至完成。 請檢查 <a href="#">診斷指示燈</a> ，以查看是否識別出特定的問題。 如果電腦無法啟動，請與 <a href="#">Dell 公司聯絡</a> 以尋求技術援助。
呈綠色穩定亮起，且系統在 POST 期間發出嗶聲代碼	在 BIOS 執行過程中偵測到故障。	請參閱「 <a href="#">嗶聲代碼</a> 」，以獲得有關診斷嗶聲代碼的說明。另外，請檢查 <a href="#">診斷指示燈</a> ，以查看是否指示特定的問題。
電源指示燈呈綠色穩定亮起，且系統在 POST 期間沒有發出嗶聲代碼，也沒有顯示影像	顯示器可能發生故障或連接不正確。	請檢查 <a href="#">診斷指示燈</a> ，以查看是否識別出特定的問題。請參閱「 <a href="#">影像和顯示器問題</a> 」。
電源指示燈呈綠色穩定亮起，且系統在 POST 期間沒有發出嗶聲代碼，但電腦鎖定	某個內建的主機板裝置可能發生故障。	請檢查 <a href="#">診斷指示燈</a> ，以查看是否識別出特定的問題。如果未指示問題，請與 <a href="#">Dell 公司聯絡</a> 以尋求技術援助。

## 診斷指示燈

**警告：**在您執行本節中的任何程序之前，請留意《產品資訊指南》中的安全指示。

為協助您排除故障，您電腦的背面板上有四個指示燈，分別標為「A」、「B」、「C」和「D」。這些指示燈可能顯示為琥珀色或綠色。電腦正常啟動時，指示燈顯示的方式或代碼將隨啟動進程的完成而變更。如果已成功完成系統啟動的 POST 部份，則所有四個指示燈均會呈現穩定的綠色。如果在 POST 期間電腦出現故障，則 LED 顯示的方式可協助識別電腦在此程序的哪個部份發生終止。

指示燈顯示方式	問題說明	建議的解決方案
	熄滅 熄滅 熄滅 熄滅	電腦處於正常關閉狀態或者可能發生預 BIOS 故障。
	綠色 黃色 黃色 黃色	將電腦連接至作業正常的電源插座，然後按電源按鈕。
	BIOS 可能發生故障；電腦處於恢復模式。	執行 BIOS 恢復公用程式並等待恢復完成，然後重新啟動電腦。
	黃色 綠色 黃色 黃色	可能是處理器發生故障。 <a href="#">重新安裝處理器</a> 並重新啟動電腦。
	綠色 綠色 黃色 黃色	偵測到記憶體模組，但記憶體發生故障。 1. 如果安裝有一個記憶體模組，請 <a href="#">重新安裝它</a> ，然後重新啟動電腦。 2. 如果安裝有兩個或更多記憶體模組，請卸下這些模組，並 <a href="#">重新安裝一個模組</a> ，然後重新啟動電腦。如果電腦正常啟動，請重新安裝另一個模組。 3. 如果可以，請在電腦中 <a href="#">安裝作業正常的相同類型記憶體</a> 。 4. 如果問題存在，請與 <a href="#">Dell 公司聯絡</a> 。
	黃色 綠色	可能是軟式磁碟機或硬碟機發生故障。 重新接插所有電源線或資料纜線，並重新啟動電腦。

	綠色 黃色		
	綠色 綠色 綠色 黃色	可能是 USB 發生故障。	重新安裝所有 USB 裝置並檢查纜線連接狀況，然後重新啟動電腦。
	黃色 黃色 黃色 綠色	未偵測到記憶體模組。	<ol style="list-style-type: none"> <li>1. 如果安裝有一個記憶體模組，請重新安裝它，然後重新啟動電腦。</li> <li>2. 如果安裝有兩個或更多記憶體模組，請卸下這些模組，並重新安裝一個模組，然後重新啟動電腦。如果電腦正常啟動，請重新安裝另一個模組。繼續執行此程序，直至識別出有故障的模組，或重新安裝所有模組均未發生故障。</li> <li>3. 如果可以，請在電腦中安裝作業正常的相同類型記憶體。</li> <li>4. 如果問題存在，請與 <a href="#">Dell 公司聯絡</a>。</li> </ol>
	綠色 黃色 黃色 綠色	CMOS RAM 無法正常作業。	請與 <a href="#">Dell 公司聯絡</a> 。
	黃色 綠色 黃色 綠色	偵測到記憶體模組，但存在記憶體組態或相容性錯誤。	<ol style="list-style-type: none"> <li>1. 確定記憶體模組/記憶體連接器沒有特殊的安裝要求 (請參閱「<a href="#">記憶體安裝規範</a>」)。</li> <li>2. 確認您所安裝的記憶體模組與電腦相容。</li> <li>3. 如果問題存在，請與 <a href="#">Dell 公司聯絡</a>。</li> </ol>
	黃色 綠色 綠色 綠色	一般錯誤。	<ol style="list-style-type: none"> <li>1. 確定硬碟機的纜線正確連接至主機板。</li> <li>2. 檢查顯示器螢幕上顯示的電腦訊息。</li> <li>3. 如果問題存在，請與 <a href="#">Dell 公司聯絡</a>。</li> </ol>
	綠色 綠色 綠色 綠色	電腦在 POST 後處於正常作業狀態。	無。

## 嗶聲代碼

如果顯示器無法顯示錯誤或問題，您的電腦可能會在啟動期間發出一系列嗶聲。這一系列嗶聲稱為嗶聲代碼，用來識別發生的問題。一種可能的嗶聲代碼 (代碼 1-3-1) 由一次嗶聲，急促的三次嗶聲，然後又一次嗶聲組成。此嗶聲代碼告訴您，電腦記憶體出現問題。

如果電腦在啟動期間發出嗶聲，請：

1. 將嗶聲代碼記錄在[診斷後對清單](#)上。
2. 執行 [Dell 診斷程式](#)，以識別可能更為嚴重的原因。
3. 請與 [Dell 公司聯絡](#) 以尋求技術援助。

代碼	原因
1-1-2	微處理器暫存器測試正在執行中
1-1-3	NVRAM 讀/寫測試正在執行中或失敗
1-1-4	ROM BIOS 總和檢查正在執行中或失敗
1-2-1	可程式設計的時間計時器測試正在執行中或失敗
1-2-2	DMA 起始作業正在執行中或失敗
1-2-3	DMA 頁暫存器讀/寫測試正在執行中或失敗

1-3	影像記憶體測試失敗
1-3-1 至 2-4-4	未能正確識別或使用記憶體
3-1-1	從屬 DMA 暫存器測試正在執行中或失敗
3-1-2	主 DMA 暫存器測試正在執行中或失敗
3-1-3	主岔斷屏蔽暫存器測試正在執行中或失敗
3-1-4	從屬岔斷屏蔽暫存器測試正在執行中或失敗
3-2-2	岔斷向量載入正在執行中
3-2-4	鍵盤控制器測試正在執行中或失敗
3-3-1	NVRAM 電源出現故障及總和檢查測試正在執行中
3-3-2	無效的 NVRAM 組態
3-3-3	未找到 RTC/鍵盤控制器
3-3-4	影像記憶體測試正在執行中或失敗
3-4-1	螢幕起始作業測試正在執行中或失敗
3-4-2	螢幕馳返測試正在執行中或失敗
3-4-3	搜尋影像 ROM 正在執行中
4-2-1	計時器計時訊號岔斷測試正在執行中或失敗
4-2-2	關機測試正在執行中或失敗
4-2-3	A20 閘發生故障
4-2-4	保護模式下出現未預期的岔斷
4-3-1	位址 0FFFFh 以上的記憶體測試正在執行中或失敗
4-3-3	計時器晶片 2 號計數器測試正在執行中或失敗
4-3-4	日期時鐘測試正在執行中或已停止
4-4-1	超級 I/O 晶片發生故障
4-4-4	快取記憶體測試失敗

## 錯誤訊息

完成這些檢查後，請填寫診斷核對清單。

**⚠ 警告：**在您執行本節中的任何程序之前，請留意《產品資訊指南》中的安全指示。

如果訊息未列出，請參閱作業系統或訊息出現時正在執行的程式之說明文件。

<b>A filename cannot contain any of the following characters: \ / : * ? " &lt; &gt;   (檔名中不可以包含下列字元: \ / : * ? " &lt; &gt;  )</b> — 請勿在檔名中使用這些字元。
<b>A required .DLL file was not found (未找到所需的 .DLL 檔)</b> — 您嘗試開啟的程式缺少必要的檔案。若要移除並重新安裝程式，請： <ol style="list-style-type: none"> <li>依次單按開始按鈕、控制台，然後單按新增或移除程式。</li> <li>選擇要移除的程式。</li> <li>單按變更/移除圖示。</li> <li>請參閱程式說明文件，以獲得有關安裝說明。</li> </ol>
<b>Alert! Previous attempts at booting this system have failed at checkpoint [nnnn]. For help in resolving this problem, please note this checkpoint and contact Dell Technical Support (警報！先前嘗試啟動此系統在檢查點 [nnnn] 處失敗。若要獲得幫助以解決問題，請記下此檢查點並與 Dell 技術支援聯絡)</b> — 請與 Dell 公司聯絡，並向支援技術人員報告檢查點代碼 (nnnn)。
<b>Attachment failed to respond (連接回應失敗)</b> — 請參閱「 <a href="#">磁碟機問題</a> 」。
<b>Bad command or file name (錯誤的指令或檔名)</b> — 確定您已輸入拼寫正確的指令、在適當的地方留有空格，並使用正確的路徑名。
<b>Bad error-correction code (ECC) on disk read (讀取磁碟時錯誤更正代碼 [ECC] 不正確)</b> — 請參閱「 <a href="#">磁碟機問題</a> 」。
<b>Controller has failed (控制器故障)</b> — 請參閱「 <a href="#">磁碟機問題</a> 」。
<b>Data error (資料錯誤)</b> — 請參閱「 <a href="#">磁碟機問題</a> 」。
<b>Decreasing available memory (可用記憶體減少)</b> — 請參閱「 <a href="#">鎖定和軟體問題</a> 」。
<b>Diskette drive 0 seek failure (軟式磁碟機 0 搜尋失敗)</b> — 請參閱「 <a href="#">磁碟機問題</a> 」。
<b>Diskette read failure (磁片讀取故障)</b> — 請參閱「 <a href="#">磁碟機問題</a> 」。
<b>Diskette subsystem reset failed (磁片子系統重設失敗)</b> — 執行 <a href="#">Dell 診斷程式</a> 。
<b>Diskette write protected (磁片已被防寫保護)</b> — 將防寫保護彈片撥至打開位置。
<b>Drive not ready (磁碟機未就緒)</b> — 將軟式磁碟插入磁碟機。
<b>Gate A20 failure (A20 閘發生故障)</b> — 請參閱「 <a href="#">鎖定和軟體問題</a> 」。
<b>Hard-disk configuration error (硬碟組態錯誤)</b> — <b>Hard-disk controller failure (硬碟控制器故障)</b> — <b>Hard-disk drive failure (硬碟機故障)</b> —

請參閱「 <a href="#">磁碟機問題</a> 」。
<b>Insert bootable media (插入開機媒體)</b> — 插入開機磁片或 CD。
<b>Invalid configuration information - please run SETUP program (無效的組態資訊 - 請執行系統設定程式)</b> — 進入系統設定程式，並檢查電腦的組態資訊。
<b>Keyboard failure (鍵盤故障)</b> — 請參閱「 <a href="#">鍵盤問題</a> 」。
<b>Memory address line failure at address, read value expecting value (記憶體位址線故障，位於位址，讀取值，預期值)</b> — 請參閱「 <a href="#">鎖定和軟體問題</a> 」。
<b>Memory allocation error (記憶體分配錯誤)</b> — <ol style="list-style-type: none"> <li>1. 關閉電腦並等待 30 分鐘，然後重新啟動電腦。</li> <li>2. 嘗試再次執行此程式。</li> <li>3. 如果錯誤訊息再次出現，請參閱軟體說明文件，以獲得有關故障排除的其他建議。</li> </ol>
<b>Memory data line failure at address, read value expecting value (記憶體資料線故障，位於位址，讀取值，預期值)</b> — <b>Memory double word logic failure at address, read value expecting value (記憶體雙字邏輯故障，位於位址，讀取值，預期值)</b> — <b>Memory odd/even logic failure at address, read value expecting value (記憶體奇/偶邏輯故障，位於位址，讀取值，預期值)</b> — <b>Memory write/read failure at address, read value expecting value (記憶體寫入/讀取故障，位於位址，讀取值，預期值)</b> — <b>Memory size in CMOS invalid (CMOS 中的記憶體大小無效)</b> — 請參閱「 <a href="#">鎖定和軟體問題</a> 」。
<b>No boot device available (無可用的啟動裝置)</b> — <ol style="list-style-type: none"> <li>1. 如果軟式磁碟機是您的啟動裝置，請確定磁碟機中有開機磁片。</li> <li>1. 如果硬碟機是您的啟動裝置，請確定纜線已連接好，硬碟機已正確安裝且被分為啟動裝置。</li> <li>1. 進入系統設定程式，並確定有關開機順序的資訊正確。</li> </ol>
<b>No boot sector on hard-disk drive (硬碟機上無啟動磁區)</b> — 進入系統設定程式，並確定電腦的硬碟機組態資訊正確。
<b>No timer tick interrupt (無計時器計時訊號中斷)</b> — 執行 <a href="#">Dell 診斷程式</a> 。
<b>Non-system disk or disk error (非系統磁碟或磁碟錯誤)</b> — 使用含有開機作業系統的軟式磁碟更換原有的軟式磁碟，或者從模組凹槽中取出軟式磁碟，然後重新啟動電腦。
<b>Not a boot diskette (非開機磁片)</b> — 插入開機磁碟，並重新啟動電腦。
<b>Not enough memory or resources. Close some programs and try again (無足夠的記憶體或資源，請關閉一些程式並再試一次)</b> — 關閉所有視窗，然後開啟您要使用的程式。在某些情況下，您必須重新啟動電腦才能恢復電腦的資源。電腦重新啟動後，請先執行您要使用的程式。
<b>Operating system not found (未找到作業系統)</b> — 請與 <a href="#">Dell 公司聯絡</a> 。
<b>Read fault (讀取故障)</b> — <b>Requested sector not found (未找到要求的磁區)</b> — <b>Reset failed (重設失敗)</b> — 請參閱「 <a href="#">磁碟機問題</a> 」。
<b>Sector not found (未找到磁區)</b> — <ol style="list-style-type: none"> <li>1. 執行 Windows 錯誤檢查公用程式，以檢查軟式磁碟或硬碟機上的檔案結構。請參閱 Windows 說明，以獲得有關說明。</li> <li>1. 如果大面積的磁區有故障，請備份資料 (如果可能)，然後重新為軟式磁碟或硬碟機製作格式。</li> </ol>
<b>Seek error (搜尋錯誤)</b> — 請參閱「 <a href="#">磁碟機問題</a> 」。
<b>Shutdown failure (關機失敗)</b> — 執行 <a href="#">Dell 診斷程式</a> 。
<b>Time-of-day clock stopped (日期時鐘停止)</b> —
<b>Time-of-day not set-please run the System Setup program (未設定日期 - 請執行系統設定程式)</b> — 進入系統設定程式，並更正日期或時間。如果問題仍存在，請更換電池。
<b>Timer chip counter 2 failed (計時器晶片 2 號計數器故障)</b> — 執行 <a href="#">Dell 診斷程式</a> 。
<b>Unexpected interrupt in protected mode (保護模式下出現未預期的中斷)</b> — 執行 <a href="#">Dell 診斷程式</a> 。
<b>WARNING: Dell's Disk Monitoring System has detected that drive [0/1] on the [primary/secondary] EIDE controller is operating outside of normal specifications. It is advisable to immediately back up your data and replace your hard drive by calling your support desk or Dell (警告：Dell 的磁碟監視系統已偵測到，[主/次] EIDE 控制器上的磁碟機 [0/1] 正在超常規作業。建議您立即備份資料，並與支援服務台或 Dell 公司聯絡，更換您的硬碟機)</b> — 如果未能立即更換磁碟機，而該磁碟機又不是唯一的可啟動磁碟機，則請進入系統設定程式，將相應的磁碟機設定變更為 <b>None (無)</b> ，然後從電腦中卸下該磁碟機。
<b>Write fault (寫入故障)</b> — <b>Write fault on selected drive (所選磁碟機上有寫入錯誤)</b> — 請參閱「 <a href="#">磁碟機問題</a> 」。
<b>&lt;drive letter&gt;:\ is not accessible.The device is not ready (&lt;磁碟機字母&gt;:\ 無法存取，裝置未就緒)</b> — 軟式磁碟機無法讀取磁碟。將軟式磁碟插入磁碟機，然後再試一次。

## 解決軟體和硬體不相容問題

如果在作業系統設定過程中系統未偵測到某個裝置，或者雖然偵測到該裝置但其組態不正確，您可以使用裝置管理員或硬體疑難排解來解決不相容問題。

## Microsoft® Windows® XP

若要使用裝置管理員解決不相容問題，請：

1. 單按**開始**按鈕，然後單按**控制台**。
2. 單按**效能及維護**，然後單按**系統**。
3. 單按**硬體**標籤，然後單按**裝置管理員**。
4. 在**裝置管理員**清單中，檢查是否有組態不正確的裝置。

組態不正確的裝置會用一個黃色驚嘆號 (!) 表示，如果裝置已停用，則會用一個紅色 x 表示。

5. 連接兩下任一標有驚嘆號的裝置，以顯示**內容**視窗。

**內容**視窗中的**裝置狀態**區域將報告需要重新組態的裝置。

6. 重新組態裝置，或從**裝置管理員**中移除裝置。請參閱裝置隨附的說明文件，以獲得有關組態裝置的資訊。

若要使用 Windows XP 硬體疑難排解解決不相容問題，請：

1. 單按**開始**按鈕，然後單按**說明及支援**。
2. 在**搜尋**欄位中鍵入硬體疑難排解，然後單按箭頭開始搜尋。
3. 在**搜尋結果**清單中單按**硬體疑難排解**。
4. 在**[硬體] 疑難排解**清單中，單按**我的電腦上有硬體衝突的情形需要解決**，然後單按**下一步**。

---

[回到目錄頁](#)

[回到目錄頁](#)

## 保固

Dell™ OptiPlex™ SX280 使用者指南

---

Dell Inc. (「Dell」) 使用全新的，或是依業界標準實務之相等於全新的零件和元件製造其硬體產品。若要獲得有關您的 Dell 電腦的保固資訊，請參閱 **〈產品資訊指南〉** 或您電腦隨附的單獨保固文件。

---

[回到目錄頁](#)



[回到目錄頁](#)

## Microsoft® Windows® XP 功能

Dell™ OptiPlex™ SX280 使用者指南

- [傳送資訊至新電腦](#)
  - [使用者帳戶和快速使用者切換](#)
  - [設定家用和辦公室網路](#)
- 

### 傳送資訊至新電腦

Microsoft® Windows® XP 作業系統提供檔案及設定轉移精靈，以將資料從源電腦移至新電腦。您可以轉移如下資料：

- 1 電子郵件
- 1 工具列設定
- 1 視窗大小
- 1 網際網路書籤

您可以透過網路或序列連接將資料傳送至新電腦，或者將資料儲存在抽取式媒體上，例如可寫 CD 或軟式磁碟。

若要為檔案傳送準備新電腦，請：

1. 單按**開始**按鈕，指向**所有程式** → **附屬應用程式** → **系統工具**，然後單按**檔案及設定轉移精靈**。
2. 當螢幕上出現**檔案及設定轉移精靈**歡迎畫面時，單按**下一步**。
3. 在**這是哪一部電腦？**螢幕上，單按**新電腦**，然後單按**下一步**。
4. 在**您有 Windows XP CD 嗎？**螢幕上，單按**我將使用 Windows XP CD 上的精靈**，然後單按**下一步**。
5. 當螢幕上出現**現在請到您的舊電腦**畫面時，請移往您的舊電腦或源電腦。此時請勿單按**下一步**。

若要複製舊電腦的資料，請：

1. 在舊電腦上插入 Windows XP 作業系統 CD。
2. 在**歡迎使用 Microsoft Windows XP**螢幕上，單按**執行其他工作**。
3. 在**您想要做什麼？**下，單按**轉移檔案及設定**。
4. 在**檔案及設定轉移精靈**歡迎螢幕上，單按**下一步**。
5. 在**這是哪一部電腦？**螢幕上，單按**舊電腦**，然後單按**下一步**。
6. 在**請選擇轉移的方式**螢幕上，單按您喜歡的傳送方式。
7. 在**您要轉移什麼？**螢幕上，選擇您要傳送的項目，然後單按**下一步**。

複製資訊後，螢幕上將出現**即將完成收集階段**畫面。

8. 單按**完成**。

若要將資料傳送至新電腦，請：

1. 在新電腦的**現在請到您的舊電腦**螢幕上，單按**下一步**。
2. 在**檔案及設定在哪裡？**螢幕上，選取先前選擇的傳送設定與檔案的方式，然後單按**下一步**。

精靈將讀取收集的檔案與設定，並將它們套用至您的新電腦。

套用所有的設定與檔案後，螢幕上將出現**完成**畫面。

3. 單按**完成**，並重新啟動新電腦。
- 

## 使用者帳戶和快速使用者切換

### 新增使用者帳戶

在安裝 Microsoft® Windows® XP 作業系統後，管理員或具有管理員權限的使用者可以建立其他使用者帳戶。

1. 單按**開始**按鈕，然後單按**控制台**。
2. 在**控制台**視窗中，單按**使用者帳戶**。
3. 在**選擇一項工作**下，單按**建立新的帳戶**。
4. 在**命名新的帳戶**下，鍵入新的使用者名稱，並單按**下一步**。
5. 在**選取一個帳戶類型**下，單按下列選項之一：
  1. **電腦系統管理員** — 可變更所有電腦設定值。
  1. **受限制的** — 您僅可以變更您自己的個人設定，例如密碼。您無法安裝程式或使用網際網路。
6. 單按**建立帳戶**。

### 快速使用者切換

 **註：**如果電腦正在執行 Windows XP Professional 並且是電腦網域的成員，或者電腦記憶體容量小於 128 MB，則無法使用快速使用者切換功能。

快速使用者切換功能允許多位使用者存取一台電腦，而無須登出上一位使用者。

1. 依次單按**開始**按鈕和**登出**。
2. 在**登出 Windows**視窗中，單按**切換使用者**。

當您使用快速使用者切換時，上一位使用者使用的程式仍在後台執行，因此電腦的執行速度可能會放慢。另外，快速使用者切換功能可能不適用於多媒體程式 (例如遊戲和 DVD 軟體)。若要獲得更多資訊，請參閱 Windows 說明及支援中心。

---

## 設定家用和辦公室網路

### 連接至網路配接器

將電腦連接至網路之前，您必須先為電腦安裝網路配接器並連接網路纜線。

若要連接網路纜線，請：

 **註：**插入纜線，直至其卡入到位，然後輕輕拉動纜線以確定其已穩固連接。

1. 將網路纜線連接至電腦背面的網路配接器連接器。

 **註：**請勿將網路纜線插入牆上的電話插孔。

2. 將網路纜線的另一端連接至網路連線裝置，例如牆上的網路插孔。

### 網路安裝精靈

Microsoft® Windows® XP 作業系統提供一個網路安裝精靈，可指引您完成在家庭或小型辦公室中的電腦間實現共用檔案、印表機或網際網路連線的作業程序。

1. 單按**開始**按鈕，指向**所有程式** → **附屬應用程式** → **通訊**，然後單按**網路安裝精靈**。
2. 在歡迎螢幕上，單按**下一步**。
3. 單按**建立網路的檢查清單**。

 **註：**選擇**這個電腦直接連接到網際網路**連接方式將啟用 Windows XP SP1 提供的內建防火牆。

4. 完成檢查清單中的步驟及所需的準備工作。
5. 返回至網路安裝精靈，並依螢幕指示操作。

---

[回到目錄頁](#)